

**<Staging>**

Theater der Welt



Das internationale Festival »Theater der Welt« gastiert im Sommer 2023 in Frankfurt und Offenbach. Die Programmdirektorin Chiaki Soma mit Kyoko Iwaki vom Kollektiv »Arts Commons Tokyo« sind die ersten Kuratorinnen für »Theater der Welt«, die nicht aus Europa stammen. Mit ihrem Programmkonzept stellen sie die bestehenden Normen des westlichen Kunst- und Kulturbetriebes in vielerlei Hinsicht in Frage. Einige der weltweit bedeutendsten Vertreter:innen der internationalen Performance- und Theaterszene sind eingeladen, dies zum Gegenstand ihrer Arbeiten machen. Die internationalen Theaterarbeiten sollen mit den diversen Stadtgesellschaften vor Ort wie auch mit den glocalen Communities, die zugleich lokal und international vernetzt sind, in Dialog gebracht werden. Die Städelschule Frankfurt (Benjamin Foerster-Baldenius, Cohabitation) und die HfG Offenbach (Kai Vöckler, Urban Design und Heike Schuppelius, Bühnenbild/Szenischer Raum) sind eingeladen, mit ihren Studierenden dazu einen Beitrag zu leisten.

In einem ersten Schritt wurden im Wintersemester von Studierenden aus den Fachbereichen Kunst und Design Ideen, Konzepte und Entwürfe entwickelt, die sich mit den Anforderungen an temporäre und mobile Plattformen auseinandersetzen, die sich an die Theaterproduktionen und -standorte (in Innen- wie Außenräumen) »andocken« und die einen sozialen Austausch vor Ort ermöglichen. Auf diese Weise soll der konkrete Ort mit seinen Anwohnern und die internationale Theaterwelt in Beziehung gesetzt werden. Die räumliche Schnittstelle zwischen diesen beiden Welten ist entsprechend zu gestalten. Zugleich soll durch die Gestaltung auch eine Verbindung zwischen den unterschiedlichen Spielorten hergestellt werden, die diese als Teil des Festivals erkennbar macht.

*The international festival "Theatre of the World" will be a guest in Frankfurt and Offenbach in the summer of 2023. The programme director Chiaki Soma with Kyoko Iwaki from the collective "Arts Commons Tokyo" are the first curators for "Theatre of the World" who are not from Europe. With their programme concept, they question the existing norms of the Western art and culture business in many ways. Some of the world's most important representatives of the international performance and theatre scene are invited to make this the subject of their work. The international theatre works are to be brought into dialogue with the diverse local urban societies as well as with the glocal communities, which are at the same time locally and internationally networked. The Städelschule Frankfurt (Benjamin Foerster-Baldenius, Cohabitation) and the HfG Offenbach (Kai Vöckler, Urban Design and Heike Schuppelius, Stage Design) are invited to contribute to this with their students.*

*In a first step, students from the departments of art and design developed ideas, concepts and designs in the winter semester that deal with the requirements for temporary and mobile platforms that "dock" with the theater productions and locations (in indoor as well as outdoor spaces) and that enable a social exchange on site. In this way, the concrete site with its residents and the international theater world are to be put into relation. The spatial interface between these two worlds is to be designed accordingly. At the same time, the design should also create a connection between the different venues, making them recognizable as part of the festival.*



# Konzept Matrix

## *Concept Matrix*

Konzeptskizzen sind kleine Skizzen, die Gestaltungsprinzipien darstellen und helfen Ideen zu visualisieren. Sie dienen als Grundlage für die Entwicklung des Designs, indem sie ein grobes Designkonzept veranschaulichen. Konzeptskizzen sind oft schnell gezeichnet und unvollständig, um die Kreativität zu fördern und die Ideenfindung zu erleichtern. Sie können sowohl auf Papier als auch digital erstellt werden und sind ein wichtiger Teil des Designprozesses, da sie es ermöglichen, Ideen zu diskutieren und zu verfeinern, bevor sie in komplexere Entwürfe umgesetzt werden. Mit Hilfe von Konzeptskizzen können Gestalter:innen ihre Ideen schnell visualisieren und Feedback einholen, um ihr Design weiter zu verbessern. Eine Auswahl der im Seminar diskutierten Ideen sind hier dargestellt.

*Concept sketches are small sketches that represent design principles and help visualise ideas. They serve as a basis for design development by illustrating a rough design concept. Concept sketches are often quickly drawn and incomplete to encourage creativity and facilitate idea generation. They can be created on paper or digitally and are an important part of the design process as they allow ideas to be discussed and refined before being turned into more complex designs. Concept sketches allow designers to quickly visualize their ideas and gather feedback to further improve their design. A selection of the ideas discussed in the seminar are presented here.*



<b>The first encounter</b> Noa Haller	9
<b>Build Your Stage</b> Ai Vi Bui	21
<b>Scaff Stage</b> Afonso Santos	33
<b>Kampagne</b> Emelie Trenkler	43
<b>Kulissen des Alltags</b> Marlon Wilde	61
<b>Vor dem Theater</b> Felix Adam & Johann Rambow	71
<b>SENSORT</b> Francesca Bagini	81
<b>NO MORE Black Box Theater</b> Yujin Park	95
<b>Theatrical Urban Space</b> Anna Sivaglieri	105





# The first encounter

## Noa Haller

Das Theaterfestival „Theater der Welt 2023“ ist ein internationales Event, das im Sommer `23 für zwei Wochen seinen Schauplatz in Hessen findet. Das Festival erstreckt sich über die zwei Städte Offenbach und Frankfurt am Main und findet an sehr verschiedenen Orten statt. In diesem Rahmen entsteht mein Projekt „The first encounter,“ das sich als verbindendes Element zwischen kultureller Institution und Besucher sieht, Zufallsgäste anlockt und die Festivalorte miteinander verknüpft

„Theater der Welt“ ist ein weltbekanntes internationales Festival für Jede und Jeden und begrenzt sich dennoch auf nur eine bestimmte informierte Gesellschaftsgruppe. Doch weiß denn auch der lokale Nachbar des Festivals schon Bescheid?

*"Theater der Welt 2023" is an international festival taking place in Hessen, Germany for two weeks in the summer of '23. The festival is held at various venues across Offenbach and Frankfurt. In this context my project "The First Encounter" comes into being, which sees itself as a connecting element between cultural institution and visitor, which attracts chance guests and connects the festival venues with each other.*

*"Theater der Welt" is a world-renowned international festival for everyone, and yet it is limited to a certain informed social group. But does the local neighborhood of the festival already know about it?*

## Recherche und Konzept *Research and concept*

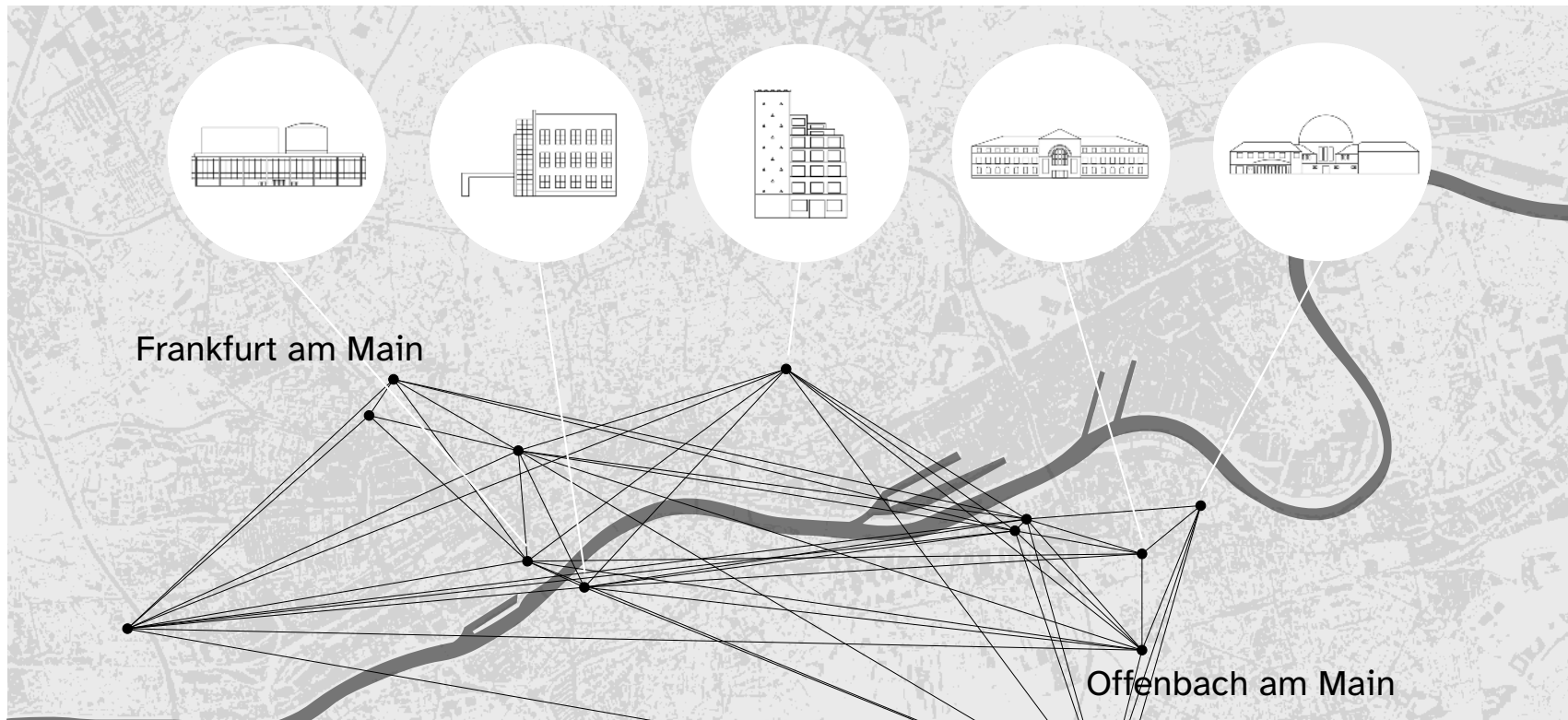

Während die Museen des Schaumainkai in Frankfurt am Main aneinandergereiht sind, erstrecken sich die Spielstätten des Festivals "Theater der Welt" über eine sehr weitläufige Region. Jede freie Fläche wird zur potenziellen Bühne für Künstlerinnen und Künstler werden. Doch wie lässt sich ihr Wiedererkennungswert gestalten und die Zusammengehörigkeit der Orte kommunizieren? Bei der Betrachtung der Institutionen wird auch sehr schnell deutlich, dass die jeweilige Architektur und Positionierung im Stadtraum eine prägnante Bedeutung für die "erste Begegnung" hat und dementsprechend stark die Wahrnehmung von Kultureinrichtungen beeinflusst.

*While the museums of the Schaumainkai in Frankfurt am Main are lined up in a row, the venues of the Theatre of the World Festival are spread over a very large region. Any vacant space can become a potential stage for artists. The challenge is to create recognition and to communicate the unity of the venues. Looking at the venues themselves, it quickly becomes clear that their architecture and positioning in the urban space have a significant impact on the "first encounter" and thus strongly influence the perception of cultural institutions.*

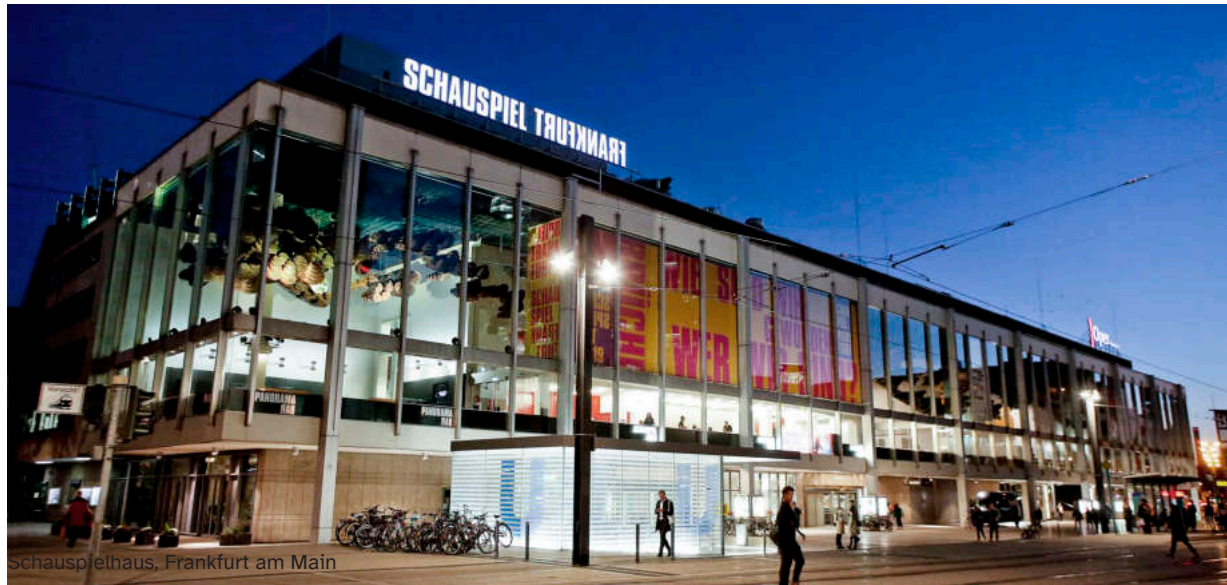

Am Beispiel Ledermuseum lässt sich schnell erkennen, dass die unbelebte Lage, der große Vorplatz und die verschlossene Fassade, keine Einblicke gewähren und somit keine Aufmerksamkeit und Neugierde auf sich ziehen. Das Schauspiel Frankfurt hingegen ermöglicht mit seiner transparenten Fassade den Blick auf elegant gekleidete Menschen und pompöse Kunstobjekte, die auf viele Menschen einschüchternd wirken, wohin gegen das Robert Johnson erst gar nicht als öffentliche Einrichtung wahrgenommen wird. Dieses Phänomen zeigt, dass die Hürde in kulturelle Einrichtungen zu gehen, sehr groß ist und nicht nur mit fehlender Informationsvermittlung zusammenhängt, sondern die Architektur selbst in ihrer Gestaltung eine wichtige Rolle spielt.

11



*In the case of the Leather Museum, it is easy to see that the empty site, the large forecourt and the closed facade do not allow any insights and therefore do not attract attention and curiosity. The Schauspiel Frankfurt, on the other hand, with its transparent facade, offers a view of elegantly dressed people and pompous art objects, which is intimidating for most people, whereas the Robert Johnson is not perceived as a public institution at all. This phenomenon shows that the barrier to entering cultural institutions is very high and is not only related to a lack of information, but that the architecture itself plays an important role in shaping it.*

## Erste Skizzen *First Sketches*

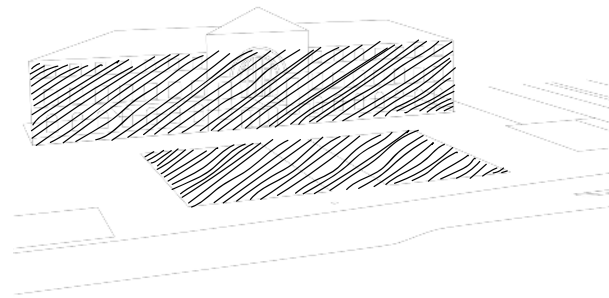

Ledermuseum, Offenbach am Main

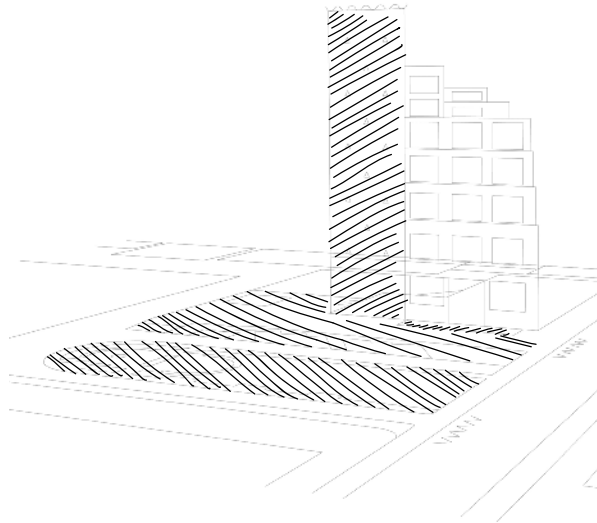

Mousonturm, Frankfurt am Main

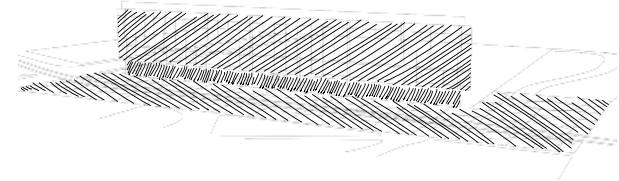

Schauspielhaus, Frankfurt am Main

12

In den drei linken Skizzen wird ersichtlich welche immensen Flächen durch den Entwurf bespielt werden können. Zur Reaktivierung und Inklusion der Bereiche habe ich in Flächen gedacht, mit Linien gearbeitet und bestehende Geometrien umgeformt. Es entstanden begehbare Leinwände, die die Schatten der Zuschauer in die Projektion mit einbinden, erhöhte Ebenen, die den Blick von außen in die Gebäude gewähren sowie Puls-Wellen und leitende Linien, die schon am Straßenblockanfang Aufmerksamkeit erregen.

*The three sketches on the left illustrate the vast areas that can be covered by the concept. In order to reactivate and incorporate the spaces, I thought of surfaces, working with lines and reshaping existing geometries. I created walk-on screens that incorporate the shadows of the audience into the projection, elevated levels that allow a view from the outside into the buildings, and pulse waves and guide lines that attract attention at the beginning of the street block.*

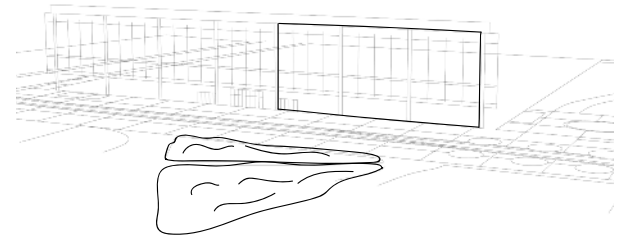
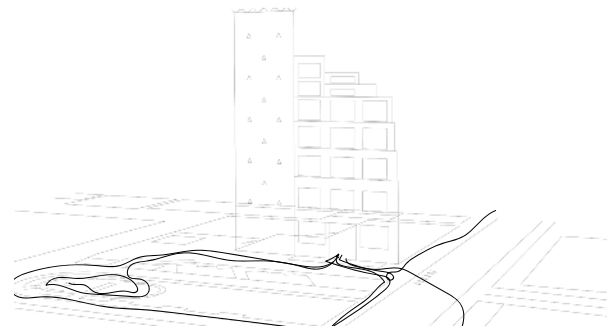
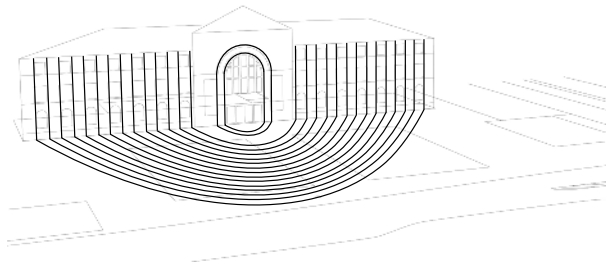
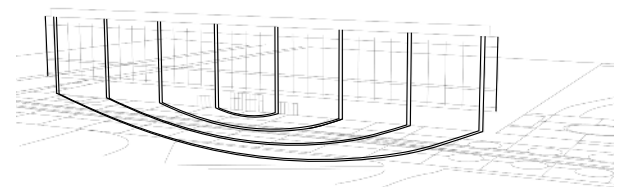
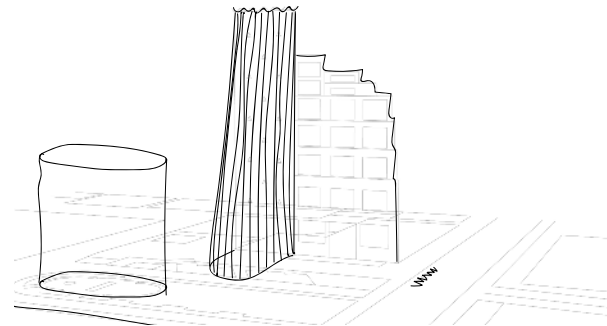
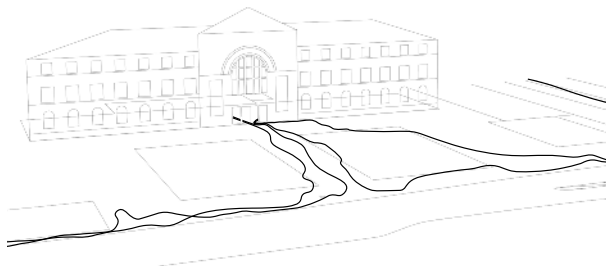
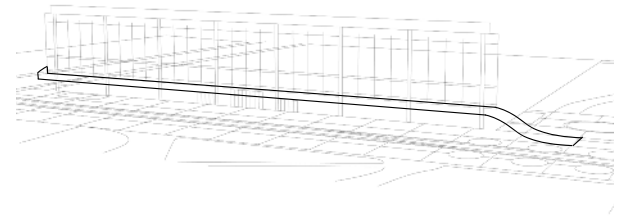
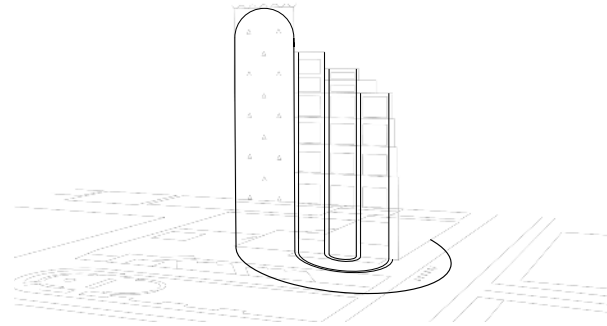
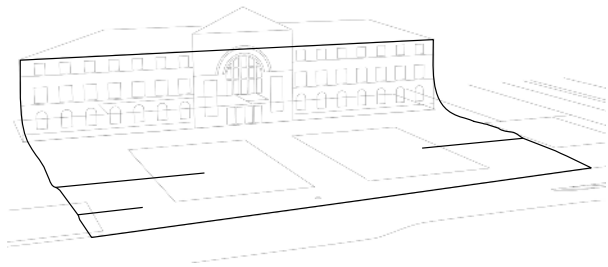

# Entwurf Design

Der Entwurf ist eine Aneinanderreihung von breiten bedruckten Bändern, die gut sichtbar vom Dach abwärts über den Eingang des Gebäudes hängen und sich weit über den Vorplatz erstrecken. Der Entwurf befindet sich formal zwischen Fläche und Linie, da die Bänder ein flächiges Gesamtbild erzeugen, aber die Eigenschaften einer Linie haben, die sich frei in verschiedene Richtungen bewegen lassen. Die Ästhetik der Hausfassade wird durch die aneinandergereihten Bänder aufgebrochen und lenkt den Blick ab, entlang der Linie. Die Bänder erreichen das Blickfeld der Besucher bereits an der Straßenecke und lenken wegweisend, jedoch unaufdringlich, den Blick direkt zum Eingang des Gebäudes. Der Platz wird angenehm unterteilt und gleichzeitig gefüllt und belebt. Die Bänder laden die Besucher zur Interaktion ein, zum Lesen der thematisch passenden Aufdrucke und erregen Neugierde für die Location. Die gute Sichtbarkeit der Bänder und ihr hoher Wiedererkennungswert unterstreichen die Zusammengehörigkeit der verschiedenen Institutionen und ermöglichen den Besuchern ein angenehmes Umherstreifen zwischen den Veranstaltungsorten, entsprechend einem sommerlichen Festivalcharakter.

*The draft is a series of wide printed bands that hang clearly visible from the roof down over the entrance of the building and extend far across the forecourt. The design is formally between surface and line, as the ribbons create an overall two-dimensional appearance, but have the characteristics of a line that can move freely in different directions. The aesthetics of the house facade is broken up by the strung together ribbons and diverts the view, along the line. The ribbons reach the visitor's field of vision already at the street corner and guide the gaze directly to the entrance of the building in a way that is pathbreaking but unobtrusive. The square is pleasantly divided and at the same time filled and enlivened. The ribbons invite visitors to interact, to read the thematically appropriate imprints and arouse curiosity for the location. The good visibility of the ribbons and their high recognition value underline the togetherness of the different institutions and allow visitors to pleasantly roam between the venues, corresponding to a summer festival character.*

## Frankfurt am Main

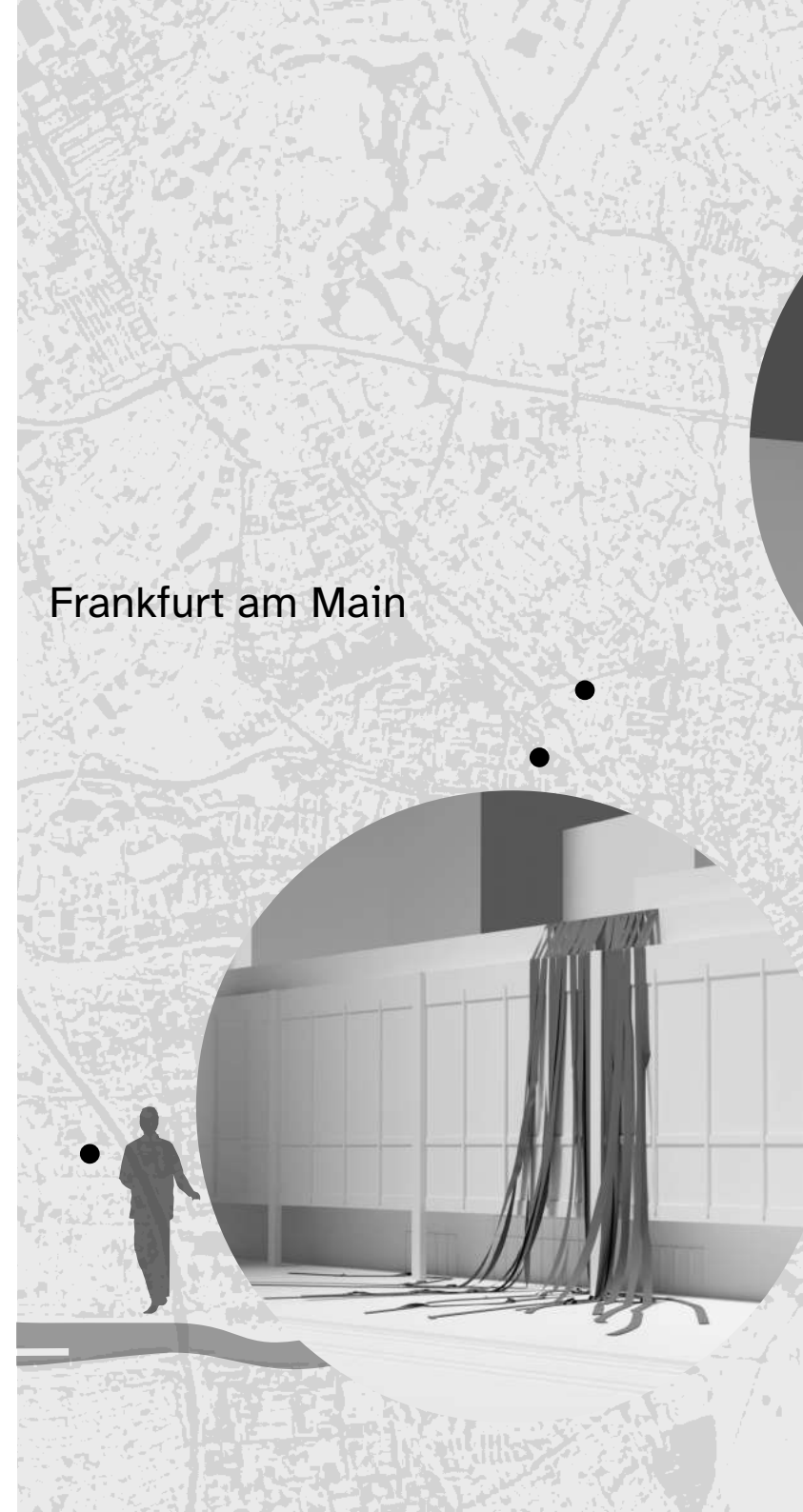

The first encounter

Noa Haller

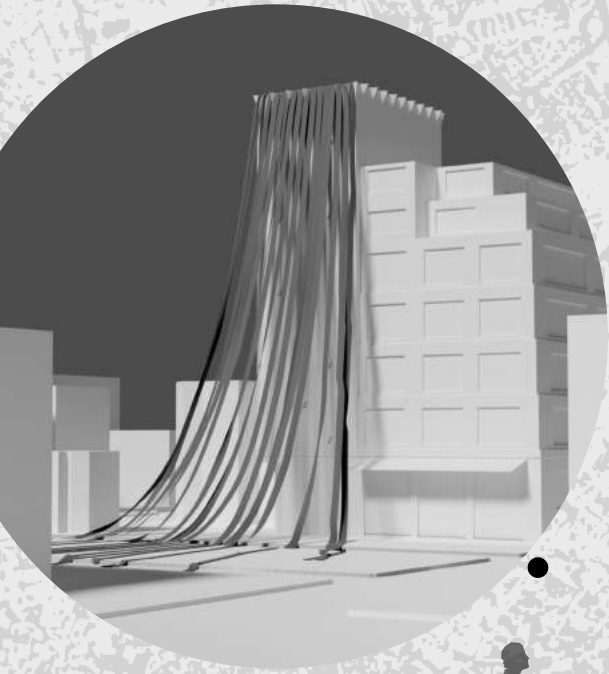

Offenbach am Main

## Vermaßung und Material *Dimensioning and material*



16

Die Summe der aneinandergereihten Bänder ist individuell an die jeweilige Architektur angepasst, erstreckt sich in der Breite aber im besten Fall über den gesamten Eingangsbereich. Die Länge der einzelnen Bänder darf in gestrecktem Zustand nur bis zur nächsten Gefahrenzone wie Straßen und Schienen gehen, um den Verkehr nicht zu beeinträchtigen. Ihre Breite beträgt 30-40cm, ein Maß das sich als Sitzfläche eignet und gleichzeitig 2-4 Streifen aus einem Ausstellungsbanner ergibt. Die einzelnen Bänder bestehen aus Streifen recycelter Ausstellungsbanner, die Bezüge zu verschiedenen Themen bieten und sich nicht nur auf ein Kulturangebot beschränken. Die Banner weisen eine Bandbreite an Kultur auf, die viele Interessenspunkte ansprechen, Neugierde wecken und

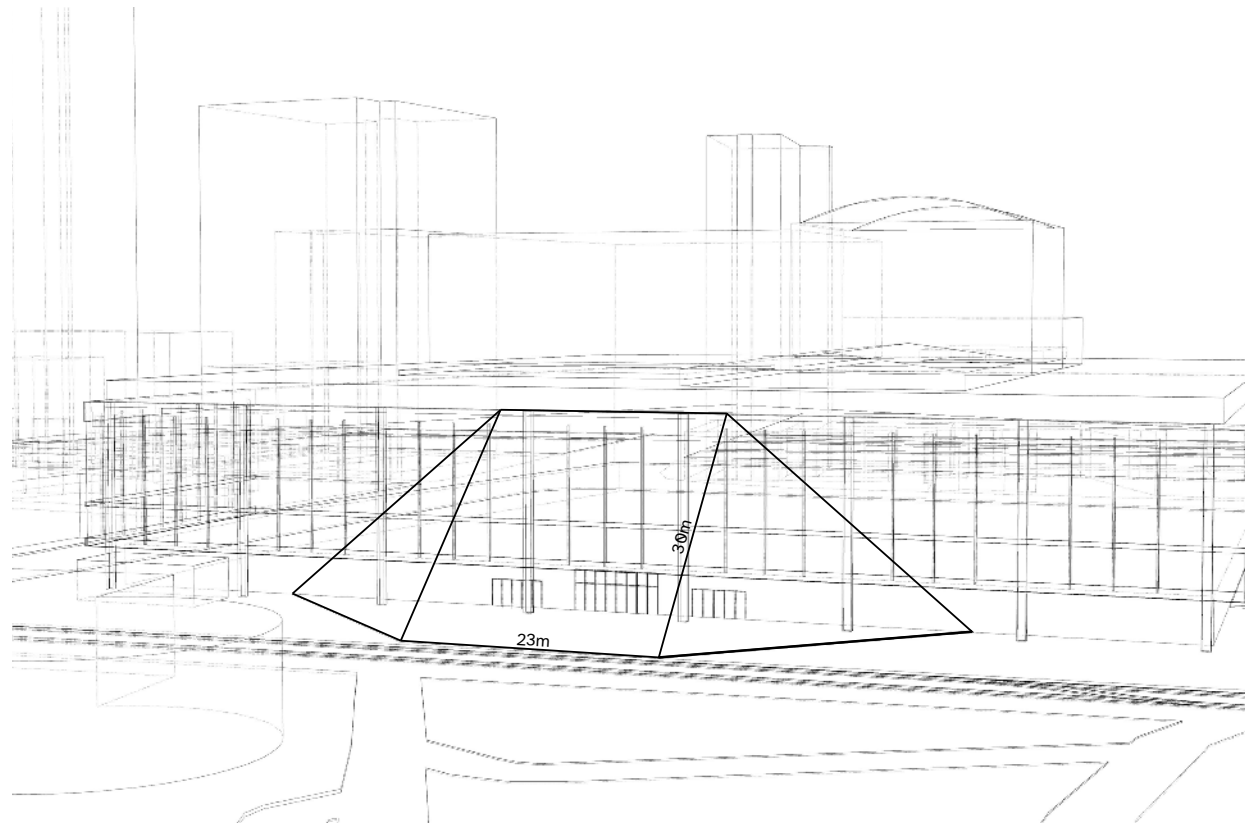

Referenzen zu anderen Institutionen geben. Sie gestalten die Schnittstelle zwischen Innen und außen indem sie Einblicke gewähren und die Vielzahl an thematisch aktuellen Ausstellungen widerspiegeln. Die einzelnen Bannerstreifen sind am jeweils kurzen Ende miteinander vernäht und ergeben so einen langen Streifen. Das Material besteht aus Lochfilet Stoff, ein Textil das sowohl Wind- und Wetterfest ist, als auch reißfest.

*The sum of the bands strung together is individually adapted to the respective architecture, but in the best case extends in width over the entire entrance area. When stretched, the length of the individual bands may only reach the nearest danger zone such as roads and rails so as not to interfere with*

*traffic. Their width is 30-40cm, a dimension that is suitable as a seating area and at the same time results in 2-4 strips from an exhibition banner. The individual ribbons consist of strips of recycled exhibition banners that offer references to various themes and are not limited to just one cultural offering. The banners feature a range of culture that appeal to many points of interest, arouse curiosity and provide references to other institutions. They create the interface between inside and outside by providing insights and reflecting the variety of thematically topical exhibitions. The individual banner strips are sewn together at the short end to create one long strip. The material is made of Lochfilet fabric, a textile that is wind- and weatherproof as well as tear-resistant.*



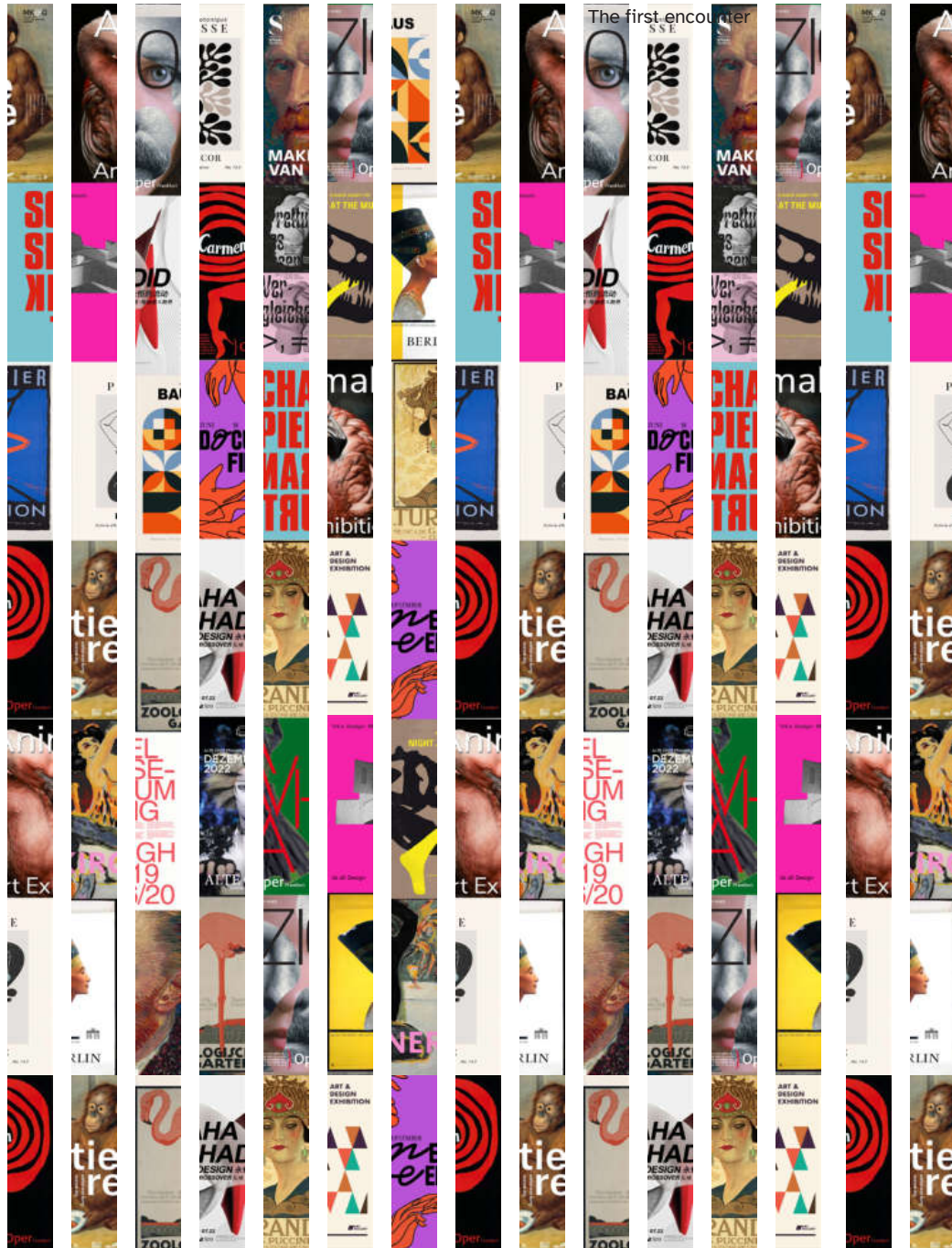

Material: recycelte Ausstellungsbanner aus Lochfilet Stoff  
Maße: Breite: 30-40cm x Länge: individuell

*Material: recycled exhibition banner made of perforated fillet Fabric  
dimensions: Width: 30-40cm x Length: individual*

Visualisierung am Beispiel MAK  
*Visualization using the example of MAK*



18



The first encounter

Noa Haller



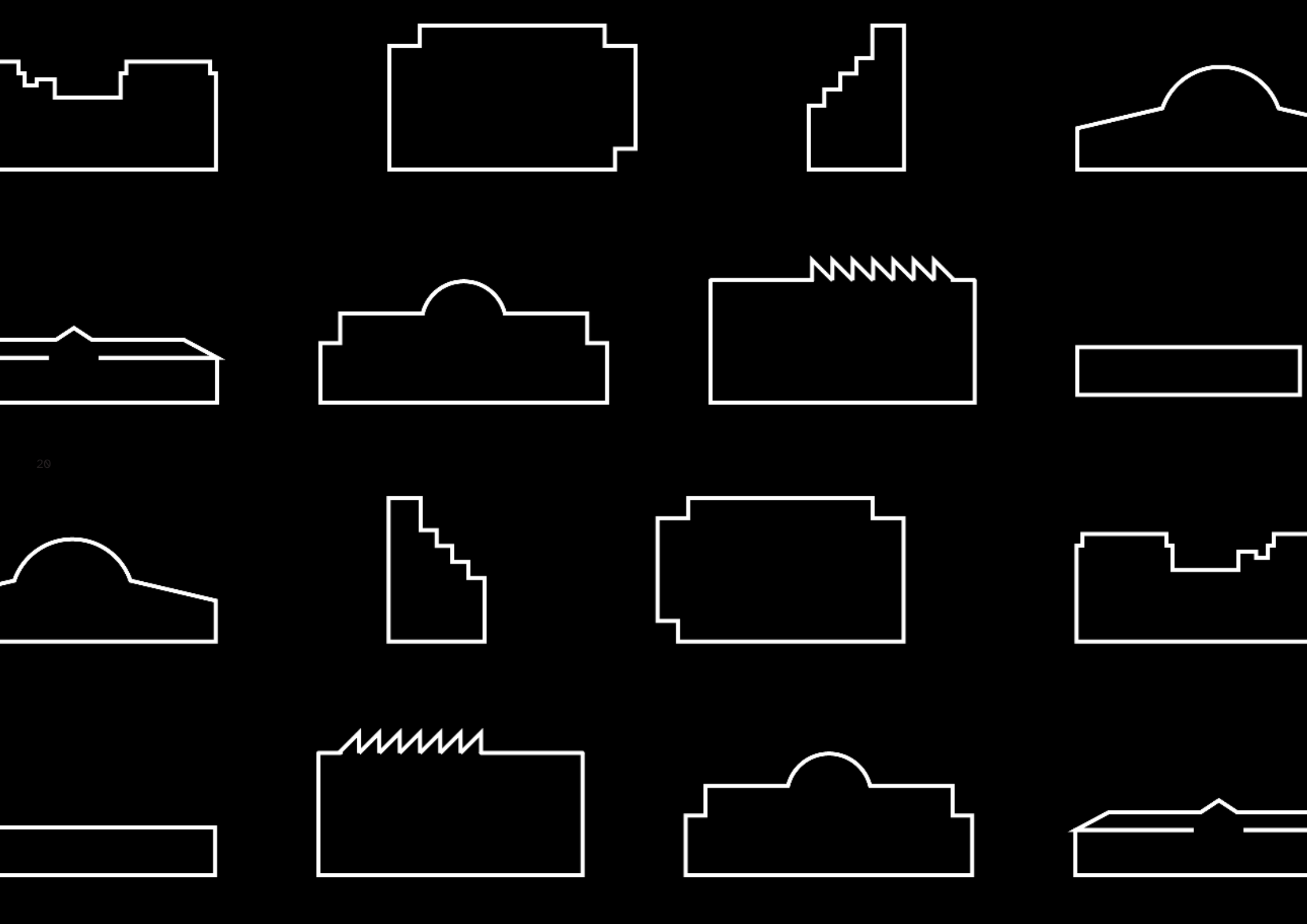

# Build Your Stage

## Ai Vi Bui

Das Konzept "Build Your Stage" unterstützt die künstlerischen Interventionen und Performances des Theater der Welt Festivals auf innovative Weise und schafft gleichzeitig eine Plattform für Besucher und Nicht-Besucher. Die Bereitstellung einfacher Grundformen ermöglicht es den Besuchern, ihre eigenen vielschichtigen Plattformen zu gestalten, die als Sitzgelegenheit oder zum Bau von größeren Plattformen genutzt werden können. Das Konzept bietet ein interaktives Erlebnis, das die Kreativität der Besucher entfaltet und eine neue Form von Interaktion und Gemeinschaft zwischen ihnen schafft. Durch die Schaffung einer visuell ansprechenden und interaktiven Umgebung kann das Konzept dazu beitragen, das Interesse an dem Festival zu steigern und ein breiteres Publikum anzusprechen, das normalerweise nicht an dem Festival teilnimmt würde. Insgesamt bietet "Build Your Stage" eine innovative und interaktive Art der Teilnahme am Theater der Welt Festival.

*The "Build Your Stage" concept supports the artistic interventions and performances of the Theater der Welt Festival in an innovative way and at the same time creates a platform for visitors and non-visitors. Providing simple basic shapes allows visitors to create their own multi-layered platforms that can be used as seating or to build larger platforms. The concept provides an interactive experience that unleashes visitors' creativity and creates a new form of interaction and community among them. By creating a visually engaging and interactive environment, the concept can help increase interest in the festival and attract a broader audience that would not normally attend the festival. Overall, "Build Your Stage" offers an innovative and interactive way to participate in the Theater der Welt Festival.*

# Grundbauteile

## Basic Components

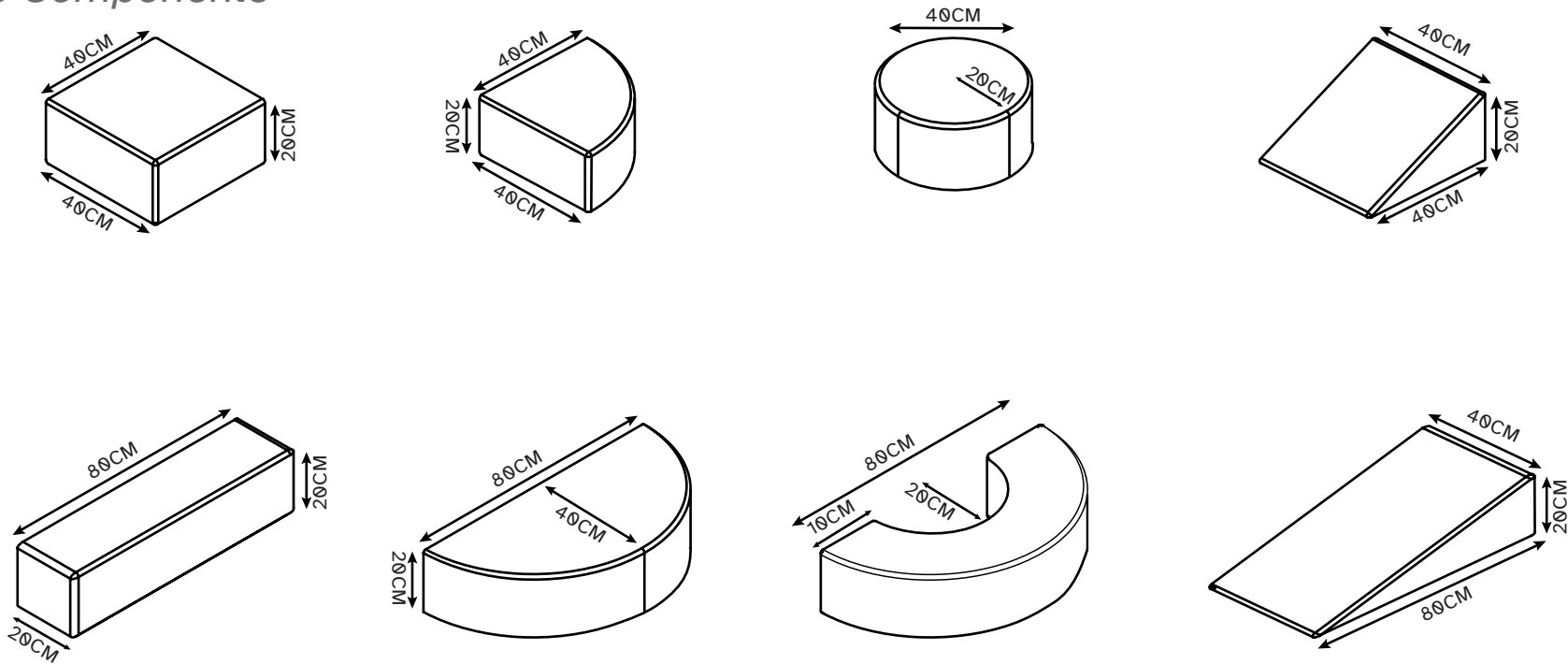

22

Maßzeichnung  
Dimensional drawing

Die Basiselemente von "Build Your Stage" sind einfache, aber robuste Elemente, die den Besuchern des Theater der Welt Festivals zum Bau ihrer eigenen Bühnen zur Verfügung gestellt werden. Die Elemente bestehen aus verschiedenen Formen, wie rechteckigen, quadratischen und keilförmigen Blöcken, die miteinander kombiniert werden können, um Bühnen in verschiedenen Größen und Formen zu bauen. Die Elemente sind aus stabilem und langlebigem Material gefertigt und können sowohl im Innen- als auch im Außenbereich eingesetzt werden. Die Formen der Bauteile sind bewusst einfach gehalten, um den Besuchern die Freiheit zu geben, ihre eigenen einzigartigen Plattformen zu schaffen, die ihren kreativen Vorstellungen und Bedürfnissen entsprechen. Alles

in allem bieten die "Build Your Stage"-Basiselemente den Besuchern des Theater der Welt Festivals eine einzigartige und innovative Möglichkeit, aktiv am Festival teilzunehmen und ihre eigene Kreativität zu entfalten.

*The basic elements of Build Your Stage are simple but sturdy elements that will be provided to Theatre of the World Festival visitors to enable them to build their own stages. The blocks come in a variety of shapes, including rectangular, square and wedge blocks, which can be combined to create stages of different sizes and shapes. The elements are made of strong and durable material and can be used both indoors and outdoors. The shapes of the components are deliberately kept*

*simple to give visitors the freedom to create their own unique platforms to suit their creative ideas and needs. All in all, the "Build Your Stage" basic elements offer visitors to the Theatre of the World Festival a unique and innovative way to actively participate in the festival and unleash their own creativity.*

# Raster *Grid*

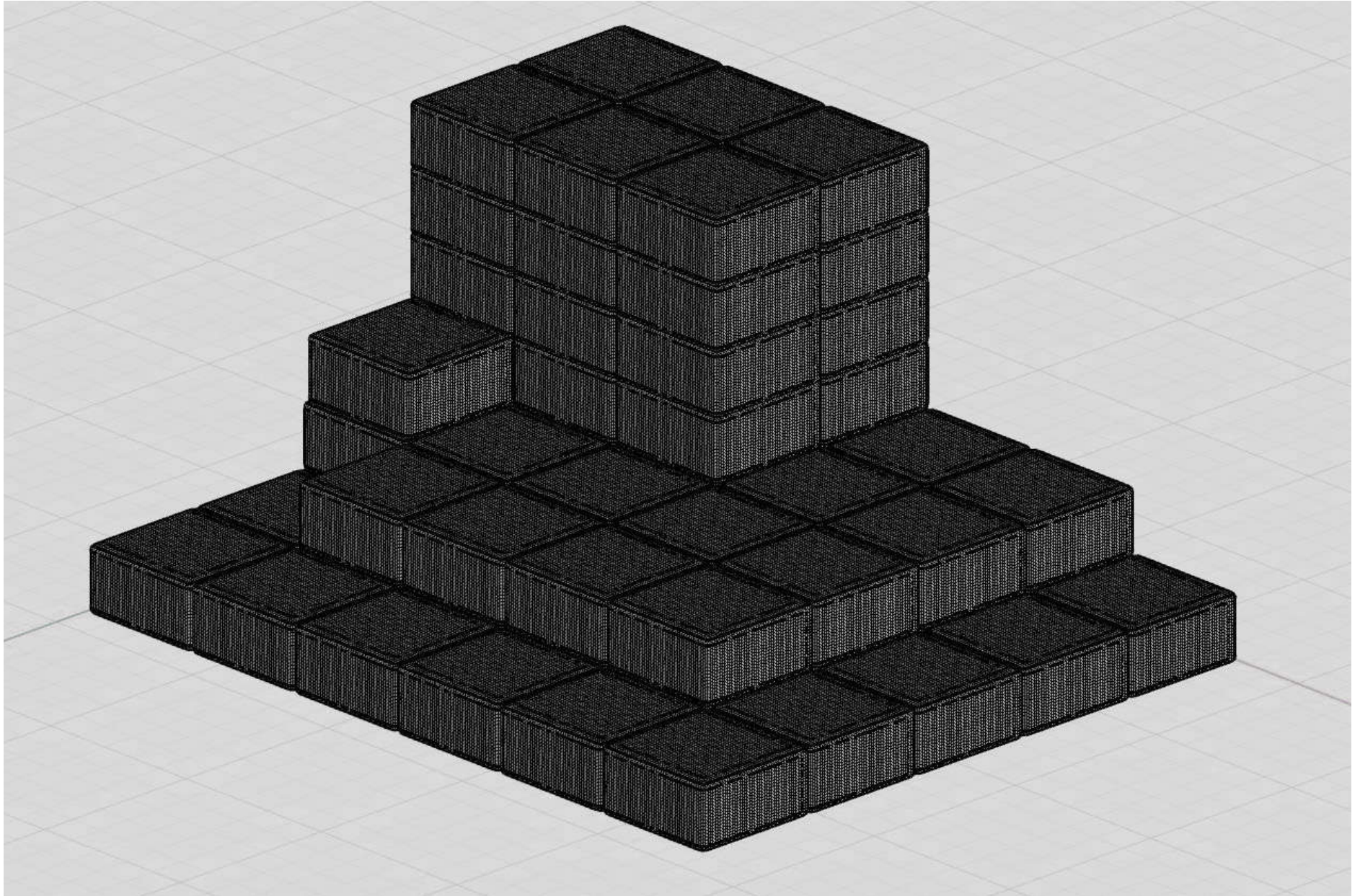

## Material im Innenbereich *Indoor Material*

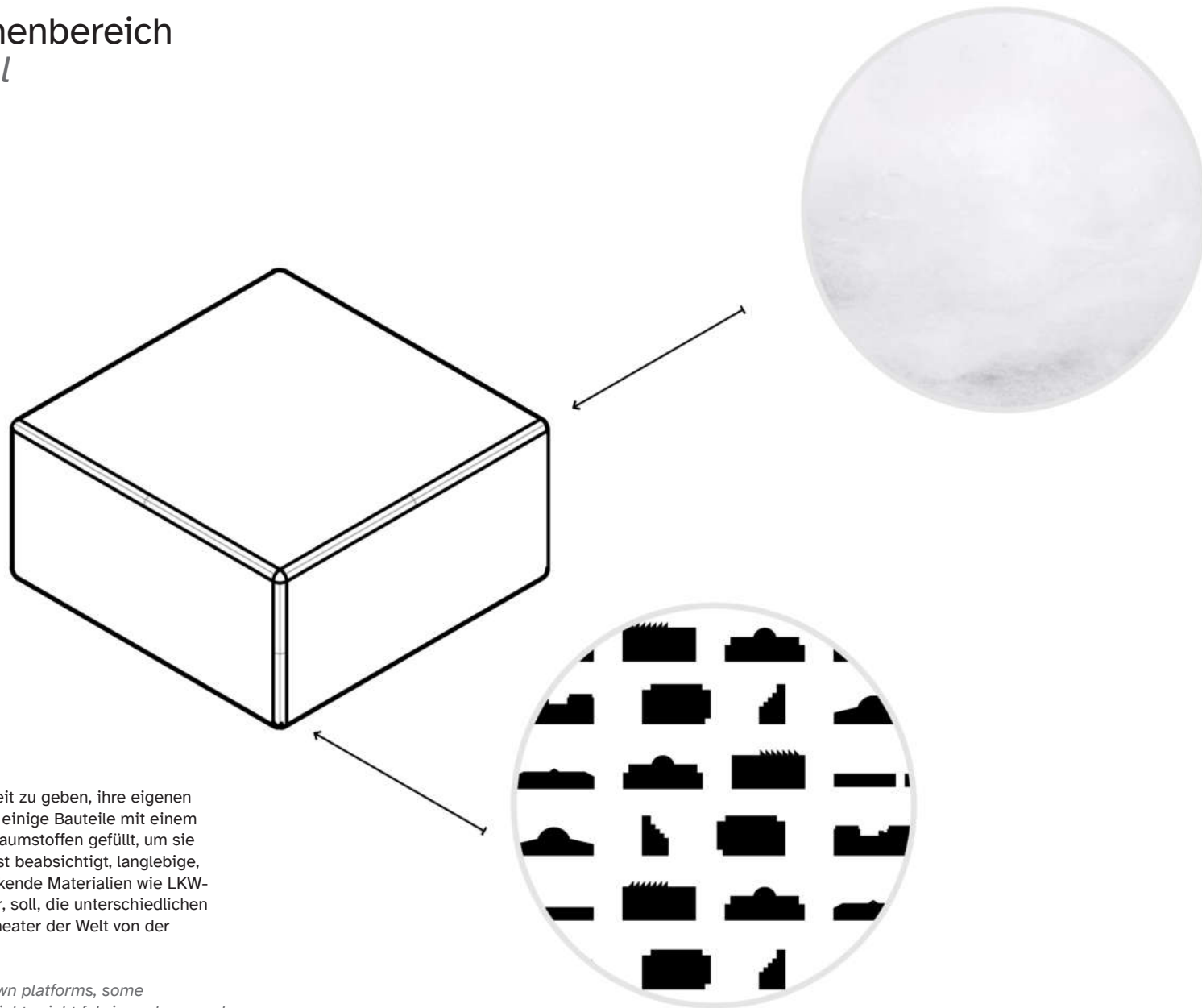

24

Um den Besuchern die Möglichkeit zu geben, ihre eigenen Plattformen zu gestalten, werden einige Bauteile mit einem leichten Stoff wie Wolle oder Schaumstoffen gefüllt, um sie leichter bewegen zu können. Es ist beabsichtigt, langlebige, wasserfeste und leicht zu bedruckende Materialien wie LKW-Planen zu verwenden. Das Muster, soll, die unterschiedlichen Grundrisse der Spielstätte von Theater der Welt von der Seitenansicht darstellen.

*To allow visitors to create their own platforms, some components will be filled with a lightweight fabric such as wool or foam to make them easier to move. It is intended to use durable, waterproof and easy to print materials such as truck tarpaulins. The pattern, is intended to represent, the different floor plans of Theater der Welt's venue from the side view.*



## Material im Außenbereich *Outdoor Material*

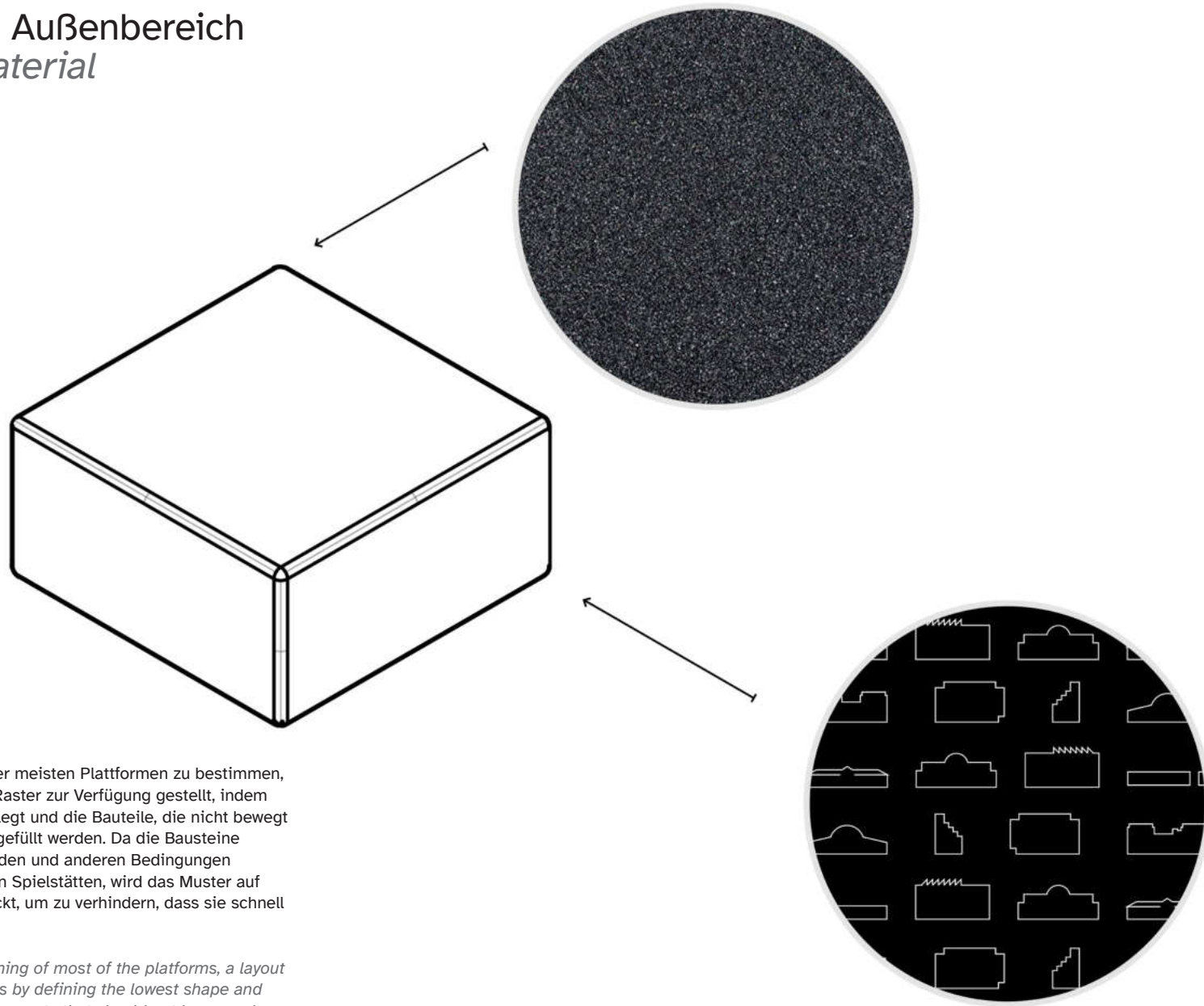

Um die Positionierung der meisten Plattformen zu bestimmen, wird den Besuchern ein Raster zur Verfügung gestellt, indem die unterste Form festgelegt und die Bauteile, die nicht bewegt werden sollen, mit Sand gefüllt werden. Da die Bausteine im Freien aufgestellt werden und anderen Bedingungen ausgesetzt sind als in den Spielstätten, wird das Muster auf schwarzen Plänen gedruckt, um zu verhindern, dass sie schnell schmutzig aussehen.

*To determine the positioning of most of the platforms, a layout grid is provided to visitors by defining the lowest shape and filling with sand the components that should not be moved. Since the building blocks are placed outdoors and are exposed to conditions different from those in the venues, the pattern is printed on black plans to prevent them from looking dirty quickly.*

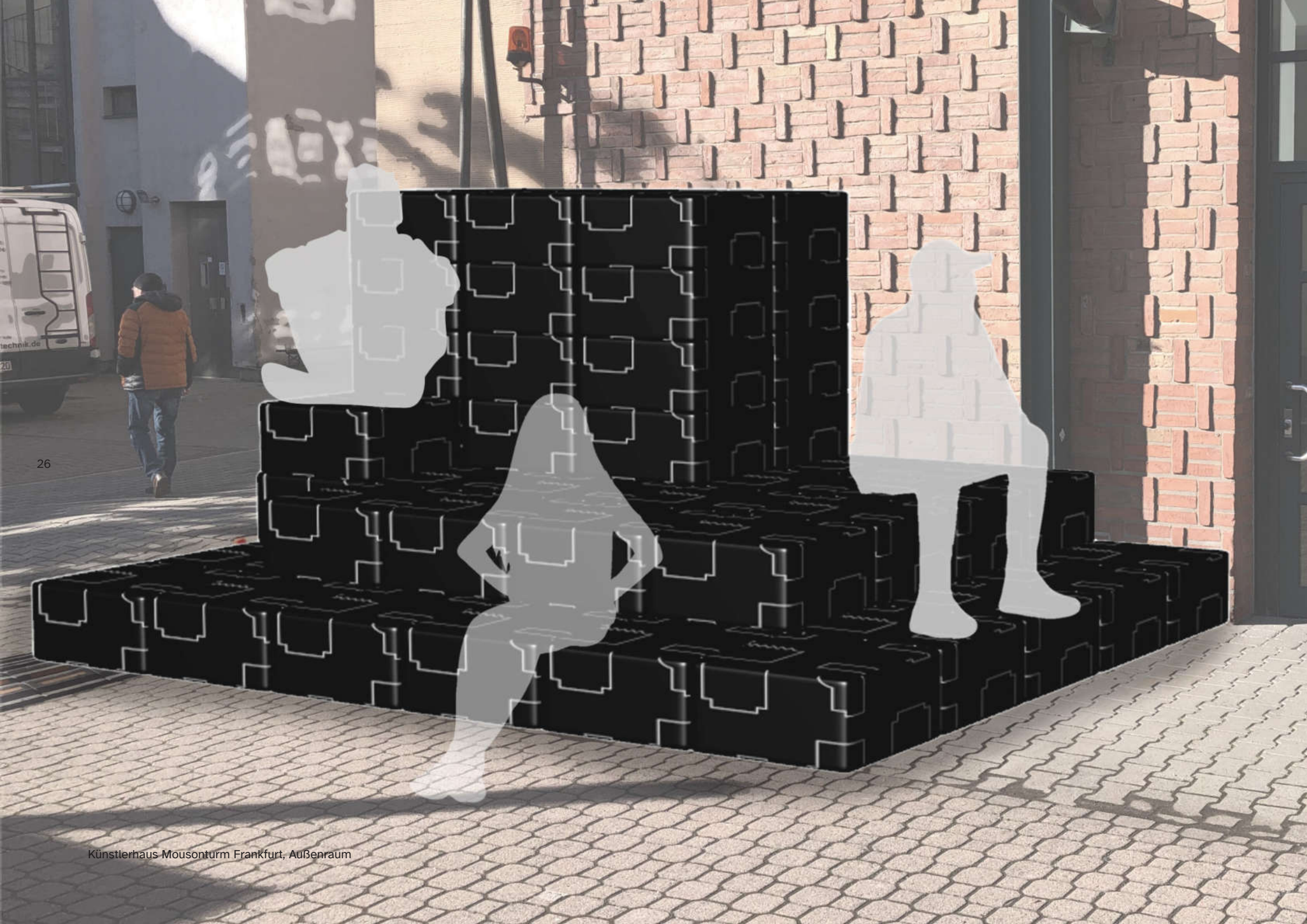

Build your stage

Qui

SAAL

Saal

CIVILIZATION  
CANNOT BE SAVED  
FROM ABOVE

2



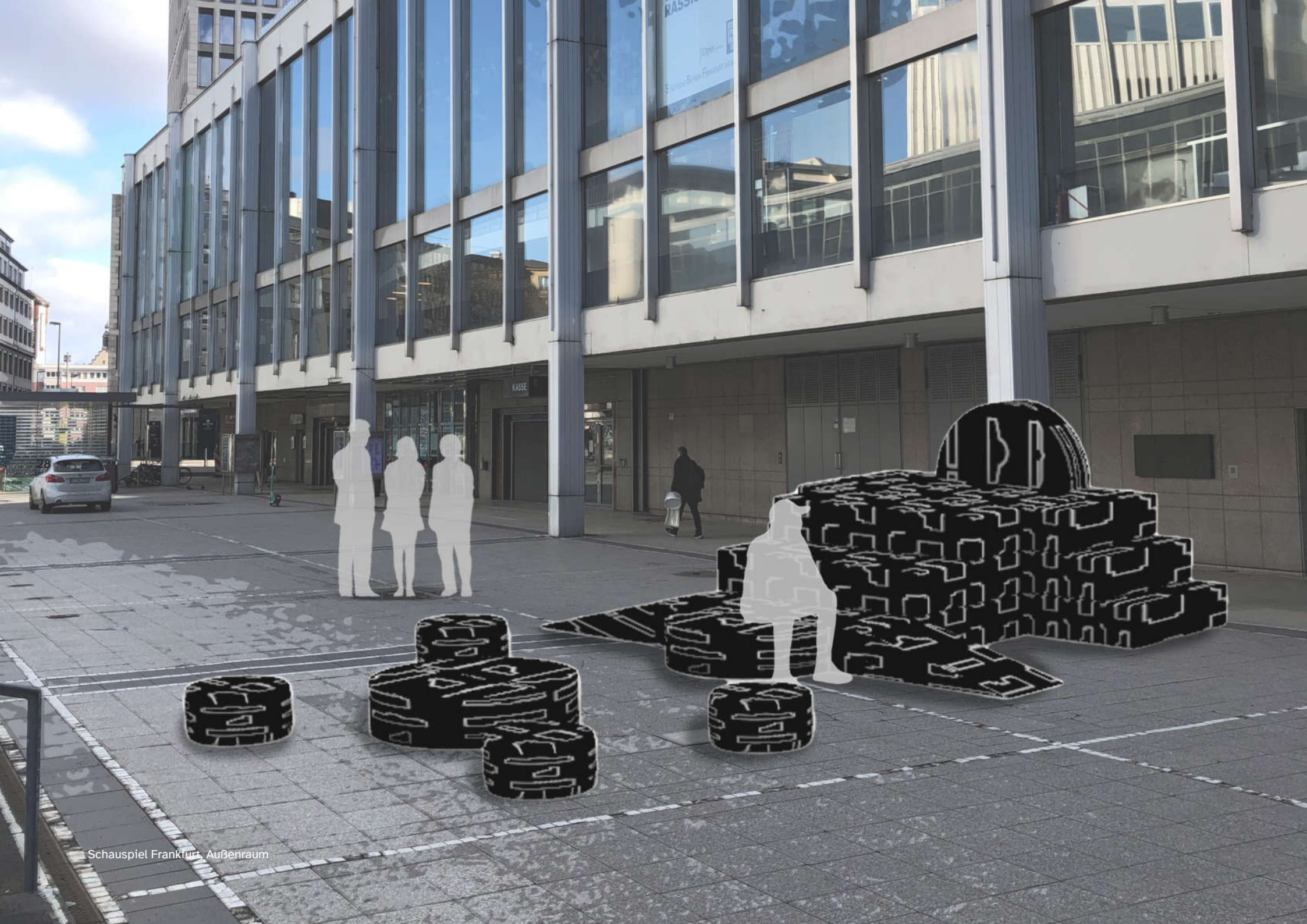

Build your stage



AT Vi Bui



Schauspiel Frankfurt, Innenraum



Museum Angewandte Kunst Frankfurt, Außenraum







# Scaff Stage

## Afonso Santos

Das außergewöhnliche und innovative Konzept des Projekts "Scaff Stage" zielt darauf ab, einen öffentlichen Raum zu schaffen, der die soziale Interaktion und den künstlerischen Ausdruck fördert. Hierbei wird auf Gerüste als Ausgangsmaterial für die Konstruktion zurückgegriffen, um die modulare Bauweise und Vielseitigkeit der Struktur zu nutzen und somit einen dynamischen und sich ständig verändernden Raum zu schaffen.

Durch die Weiterverwendung der Gerüstteile durch deutsche Unternehmen werden Abfälle und Kohlenstoffemissionen reduziert, die normalerweise mit herkömmlichen Baumaterialien einhergehen. Die Verwendung von Gerüsten bietet zudem eine kostengünstige und flexible Lösung für die Schaffung einer Theaterbühne und eines öffentlichen Versammlungsraums.

Das modulare Design des Gerüsts ermöglicht einen einfachen Auf- und Abbau. Insgesamt bietet das Projekt "Scaff Stage" eine innovative und praktische Lösung zur Schaffung eines öffentlichen Raums, der sowohl der Gemeinschaft als auch der Umwelt zugute kommt.

*The extraordinary and innovative concept of the "Scaff Stage" project aims to create a public space that promotes social interaction and artistic expression. Scaffoldings are used as the primary material for the construction to take advantage of the modular construction and versatility of the structure to create a dynamic and constantly changing space.*

*By reusing scaffolding components through German companies, waste and carbon emissions typically associated with conventional building materials are reduced. Additionally, the use of scaffolding provides a cost-effective and flexible solution for creating a theater stage and public gathering space.*

*The modular design of the scaffolding allows for easy assembly and disassembly. Overall, the "Scaff Stage" project offers an innovative and practical solution for creating a public space that benefits both the community and the environment. It provides a unique and visually impressive space for theatrical performances and social interaction while promoting sustainability and waste reduction.*

# Konzept Concept

Das Konzept des Projekts besteht darin, mit Hilfe von Gerüsten einen öffentlichen und sozialen Raum zu schaffen, in dem Menschen miteinander und mit Künstlern interagieren können. Die Vorteile dieser Struktur sind ihr modularer Aufbau und ihre Vielseitigkeit, da sämtliche Gerüstteile von Unternehmen in Deutschland weiter verwendet werden können.

Ursprünglich war geplant, maßgeschneiderte Plattformen für die Gerüststruktur zu schaffen, aber nach sorgfältigen Überlegungen und Recherchen kam man zu dem Schluss, dass die Wiederverwendung aller Komponenten von Gerüstbauunternehmen kostengünstiger wäre und ähnliche Ergebnisse erzielen würde. Die Einbeziehung von externen Sofas und Sitzsäcken ist eine hervorragende Möglichkeit, den Komfort und die Ästhetik des Scaff Stage-Konzepts zu verbessern. Durch die Wiederverwendung vorhandener Möbel kann das Projekt eine gemütliche und einladende Atmosphäre schaffen, die die Menschen dazu ermutigt, sich zu entspannen und die Theateraufführungen und sozialen Interaktionen zu genießen.

*The concept of this project involves using scaffolding to construct a public and social space where people can interact with each other and with artists. One advantage of this structure is its modular design and versatility, as all scaffolding components are reused by companies in Germany.*

*Originally, the plan was to create custom platforms for the scaffolding structure, but after careful consideration and research, it was found that reusing all components from scaffolding companies would be more cost-effective and achieve similar results. The inclusion of external sofas and beanbags is a great way to enhance the comfort and aesthetics of the Scaff Stage concept. By reusing existing furniture, the project can create a cozy and inviting atmosphere that encourages people to relax and enjoy the theater performances and social interactions.*

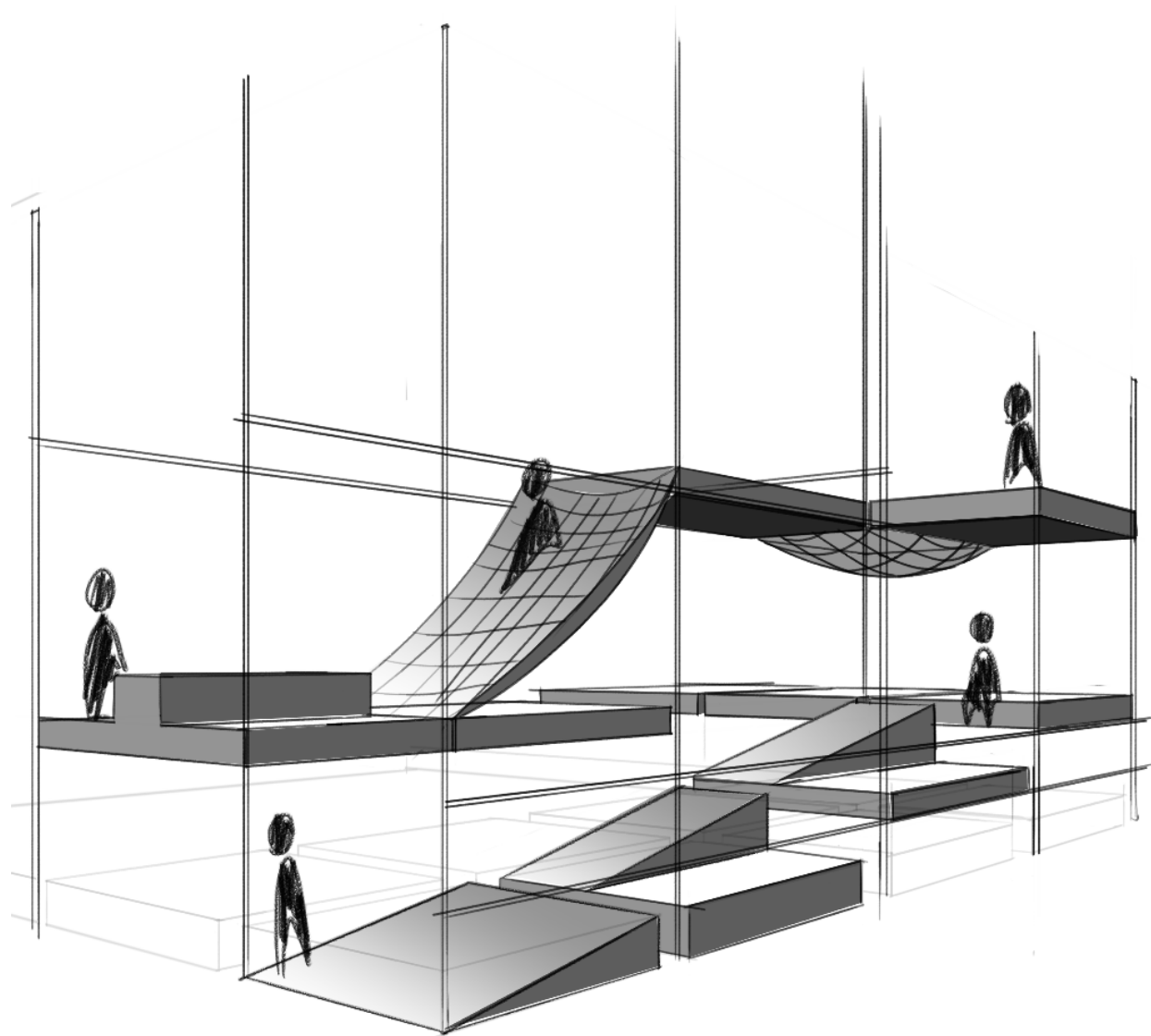

Konzept Skizze  
Concept sketch

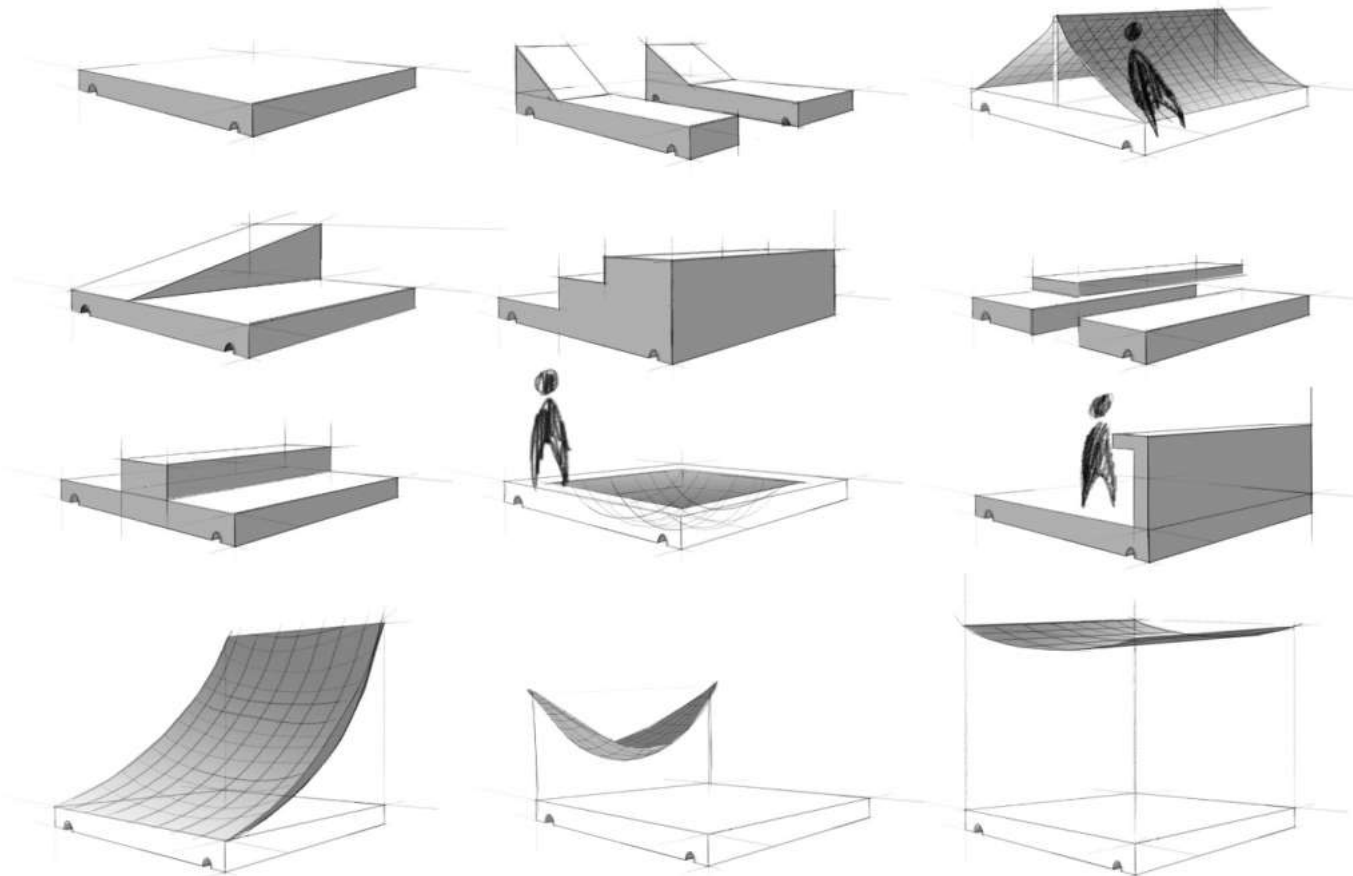

Konzept Ideen  
Concept Ideas

Sofas und Sitzsäcke werden strategisch um die Gerüststrukturen angeordnet, um stimmungsvolle Räume für Aufführungen zu schaffen. Die Sitzmöbel können je nach Bedarf in verschiedenen Konfigurationen angeordnet werden und lassen sich bei Bedarf leicht verschieben oder neu zusammensetzen. Durch die Wiederverwendung von Möbeln, die sonst weggeworfen würden, kann The Scaff Stage die Umweltbelastung reduzieren und einen umweltfreundlicheren Ansatz bei der Gestaltung öffentlicher Räume fördern. Insgesamt ist die Integration von Outdoor-Sofas und Sitzsäcken in The Scaff Stage eine großartige Möglichkeit,

dem Projekt Komfort, Stil und Nachhaltigkeit zu verleihen. Sie schaffen eine einladende und freundliche Umgebung, die zu sozialer Interaktion und sozialem Engagement anregt und gleichzeitig einen verantwortungsvollen Umgang mit Ressourcen und Abfallvermeidung fördert.

*Sofas and bean bags can be strategically arranged around the scaffolding structures creating intimate spaces for performances. The furniture can be arranged in different configurations depending on the needs of each event, and can be easily moved or rearranged as needed. The use of*

*existing furniture also has the added benefit of reducing waste and promoting sustainability. By re-using furniture that would otherwise be discarded, The Scaff Stage can reduce its environmental impact and promote a more environmentally friendly approach to the design of public spaces. Overall, incorporating outdoor sofas and beanbags into The Scaff Stage is a great way to add comfort, style and sustainability to the project. It creates an inviting and welcoming environment that encourages social interaction and community engagement, while promoting responsible use of resources and waste reduction.*

# Scaffolding

**Schnellbaustrahlen 70 cm**  
**Cadres légers / cadre léger**  
 Höhe: 2,00 m, Breite: 1,00 m, Gewicht: 14,2 kg  
 Stativhöhe: 2,00 m, Stützweite: 5,235 m, feuerverzinkt

S111.200	200	80	3,25	3,5	20,5
S111.075	75	80	3,25	3,5	9,5
S111.100	100	80	3,25	3,5	12,7
S111.125	125	80	3,25	3,5	15,0

Für Sprunggerüstung  
 pour pont de sautoir / pour ponts latéraux  
 Zuganker für Gitteraufbau system

S111.101	100	80	3,25	3,5	14,2
----------	-----	----	------	-----	------

3D Rahmen, innere Belagplatte kann entfernt werden  
 Cadres 3D, les planches intérieures peuvent être enlevées  
 Table 3D, le table interne possono essere tolte

S112.200	200	80	3,25	3,5	20,5
----------	-----	----	------	-----	------

Als Eckverbindungen, Stützen und Treppenanlagen,  
 mit 3 teiligen Seitenstütze integriert  
 Cadres avec triple protection latérale pour colonnes et escaliers  
 Table con triple protezione laterale per file corse e scale

S111.220	200	80	3,25	3,5	24,5
----------	-----	----	------	-----	------

**Schnellbaustrahlen 95 cm**  
**Cadres légers / cadre léger**  
 Höhe: 2,00 m, Breite: 1,00 m, Gewicht: 18,5 kg  
 Stativhöhe: 2,00 m, Stützweite: 5,235 m, feuerverzinkt

S190.200	200	105	3,25	3,5	24,8
S180.100	100	105	3,25	3,5	16,5
S190.125	125	105	3,25	3,5	18,5

Adapter zu Schnellbaustrahlen 103 cm  
 für den Aufbau mit Schnellbaustrahlen 90 cm breit

S180.210	70	105/90	3,5	4,0	4,0
----------	----	--------	-----	-----	-----

Wiederkehr - 041 445 05 44 441

**Lichtbaustrahlen 70 cm**  
**Cadres légers / cadre léger**  
 Höhe: 2,00 m, Breite: 1,00 m, Gewicht: 14,7 kg  
 Stativhöhe: 2,00 m, Stützweite: 5,235 m, 2 mm Winklung, feuerverzinkt  
 Indizes für statische Geländebelastung (m²)

S222.200	200	80	2	2	14,7
S222.075	75	80	2	2	7,5
S222.100	100	80	2	2	10,0
S222.125	125	80	2	2	11,5

Für Sprunggerüstung  
 pour pont de sautoir / pour ponts latéraux

S222.101	100	80	2	2	10,3
----------	-----	----	---	---	------

3D Rahmen, innere Belagplatte kann entfernt werden  
 Cadres 3D, les planches intérieures peuvent être enlevées  
 Table 3D, le table interne possono essere tolte

S224.200	200	80	2	2	17,5
----------	-----	----	---	---	------

Als Eckverbindungen, Stützen und Treppenanlagen,  
 mit 3 teiligen Seitenstütze integriert  
 Cadres avec triple protection latérale pour colonnes et escaliers  
 Table con triple protezione laterale per file corse e scale

S222.220	200	80	2	2	17,5
----------	-----	----	---	---	------

**Aluminiumstrahlen 70 cm**  
**Cadres en aluminium / cadre in alluminio**  
 Höhe: 2,00 m, Breite: 1,00 m, Gewicht: 9,4 kg  
 Stativhöhe: 2,00 m, Stützweite: 5,235 m, 4 mm Winklung

S225.200	200	80	4	2	9,4
S225.100	100	80	4	2	6,6

Deckenrahmen, mit integrierter Einbaustufe  
 Cadres garde-corps avec plateaux  
 Table poutrelles, con fermapiade

S225.105	105	80	4	2	6,9
----------	-----	----	---	---	-----

Als Eckverbindungen, Stützen und Treppenanlagen,  
 mit 3 teiligen Seitenstütze integriert  
 Cadres avec triple protection latérale pour colonnes et escaliers  
 Table con triple protezione laterale per file corse e scale

S225.220	200	80	4	2	10,8
----------	-----	----	---	---	------

Preise zuzüglich MWST 442

**Belagplatten 51 cm**  
**Planchettes / Tavole**  
 Höhe: 2,00 m, Breite: 1,00 m, Gewicht: 4,0 kg  
 Stativhöhe: 2,00 m, Stützweite: 5,235 m, feuerverzinkt

aus langlebigen Holz, mit verstellbaren Belagflächen  
 aus Holz oder Aluminium an einer gelochten  
 in legno con fori rotondi in acciaio

Wenden Sie abgegrabenem Alu- oder Holzblech  
 3 teilig gelocht und mit Eckverbindungen versehen. Die robuste,  
 verstellbare Einbaustufe mit 2 Zapfen garantiert eine vorzügliche  
 Anbindung der Geländehöhe in der Naturstraße. Nicht zerger-  
 lassen für Sprünge- und Dachschutzbleche

S444.075	75	31	200	40	4,0
S444.125	125	31	200	40	9,0
S444.180	180	31	200	40	11,0
S444.190	180	31	200	40	13,0
S444.230	230	31	200	40	14,5

SUV/A Baumverlebung Nr. 6797

S444.250	250	31	450	45	17,5
----------	-----	----	-----	----	------

SUV/A Baumverlebung Nr. 6796

Aluminiumbleche gelocht  
 Planchettes en aluminium perforées  
 Tavole in alluminio perforate

Die robuste, universelle Gerüstung für alle Zwecke,  
 mit Zulassung für Sprünge- und Dachschutzbleche, besonders  
 robust und sicher!

S447.075	75	31	600	75	4,0
S447.125	125	31	600	75	5,5
S447.150	150	31	600	75	6,5
S447.180	180	31	600	75	7,5
S447.230	230	31	600	75	10,0

SUV/A Baumverlebung Nr. 5886

S447.300	300	31	450	75	12,0
----------	-----	----	-----	----	------

Als Sprünge- und Dachschutzbleche müssen alle Beläge  
 mittels Winkeln (siehe 247) gesichert werden.

Aluminiumbleche gelocht und aufgeraut  
 Planchettes en aluminium perforées  
 Tavole in alluminio perforate

mit Zulassung für Sprünge- und Dachschutzbleche, robust-  
 hermauernde Eigenschaften durch zusätzlicher Auflockerung der  
 Längsverlebung

S449.075	75	31	600	30	3,5
S449.125	125	31	600	30	5,0
S449.150	150	31	600	30	6,0
S449.180	180	31	600	30	7,0
S449.225	225	31	600	30	8,5
S449.250	250	31	600	30	9,0

SUV/A Baumverlebung Nr. 6425

S449.300	300	31	450	70	11,0
----------	-----	----	-----	----	------

Preise zuzüglich MWST 444

Der Einsatz von Gerüsten ermöglicht die Schaffung eines einzigartigen Raums, der zudem kosteneffizient und nachhaltig ist. Die Wiederverwendung von Materialien ermöglicht es dem Projekt, den mit herkömmlichen Baumaterialien verbundenen Abfall und Kohlenstoffausstoß zu reduzieren. Als Beispiel wurde das Unternehmen Wiederkehr herangezogen, das in Deutschland branchenübliche Gerüststrukturen vertreibt. Nach einer gründlichen Untersuchung der Maße wurde festgestellt, dass die Verwendung der gleichen Gerüstmaßgröße die Wiederverwendbarkeit an allen Theaterstandorten ermöglichen würde. Der Rahmen hat eine Höhe von 2,0 m und eine Breite von 1,0 m. Die Größe des Belags hängt von der Straße ab, und als Beispiel wurden Messungen am Capitol vorgenommen, wo die kleinste Struktur verwendet wurde. Die Paneele sind entweder 1,25 m oder 1,80 m lang und 0,31 m breit, und sie sind alle aus Holz.

The use of scaffolding allows for the creation of a unique and interesting space that is also cost-effective and sustainable. The reuse of materials allows the project to reduce the waste and carbon emissions associated with traditional building materials. The company Wiederkehr, which has industry-standard scaffolding structures in Germany, was used as an example for the measurements. After a thorough study of the measurements, it was determined that using the same size scaffolding frame would allow for reusability at all theatre locations. The frame has a height of 2.0m and a width of 1.0m. The size of the decking depends on the street and as an example measurements were taken at the Capitol where the smallest structure was used. The panels are either 1.25 m or 1.80 m long and 0.31 m wide, and they are all made of wood.

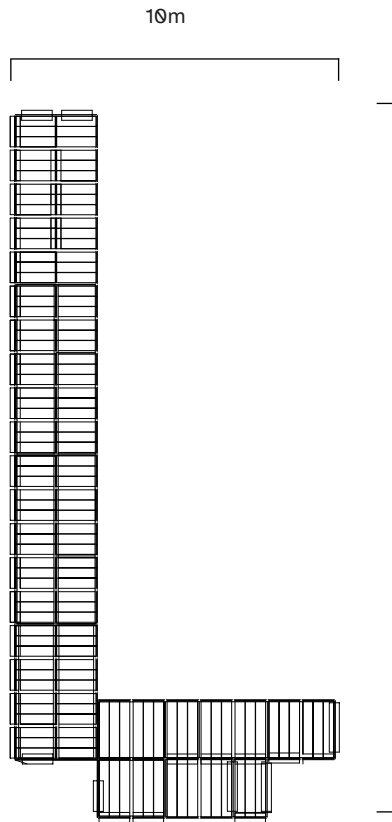

Das Scaff Stage-Konzept ermöglicht die Schaffung öffentlicher und sozialer Räume praktisch überall, unabhängig von der Größe. Das erste Beispiel wurde im Capitol-Gebäude aufgestellt, doch das Konzept kann an jeden Ort mit ausreichend Platz angepasst werden. Der modulare Aufbau der Gerüststrukturen und die Verwendung vorhandener Möbel, wie Sofas und Sitzsäcke, ermöglichen eine flexible und vielseitige Gestaltung des Raums, die den Bedürfnissen jeder Veranstaltung oder Aufführung entspricht.

*The Scaff Stage concept allows the creation of public and social spaces virtually anywhere, regardless of size limitations. While the first example was set in the Capitol building, the concept can be adapted to any location with sufficient space. The modular design of the scaffolding structures and the use of existing furniture, such as sofas and bean bags, allows for flexibility and versatility in the design of the space to suit the needs of each event or performance.*

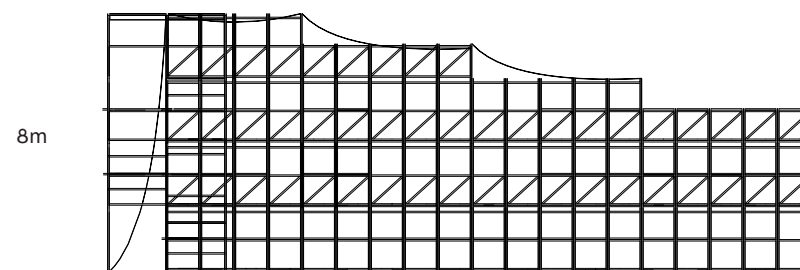
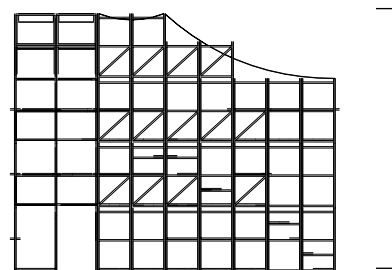
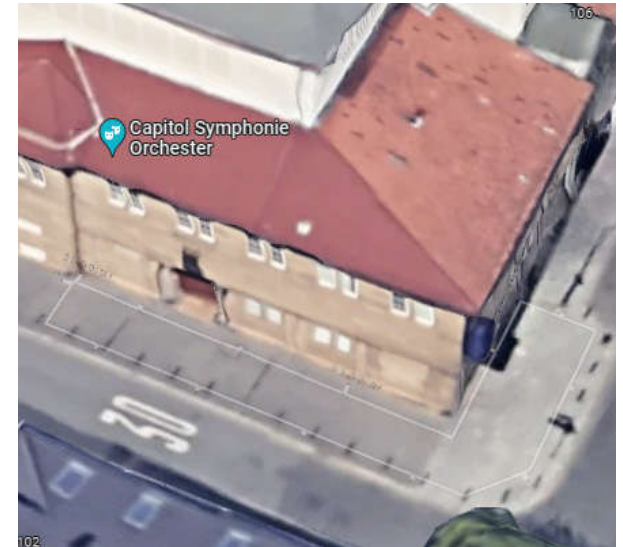

Technische Zeichnung  
Technical Drawing

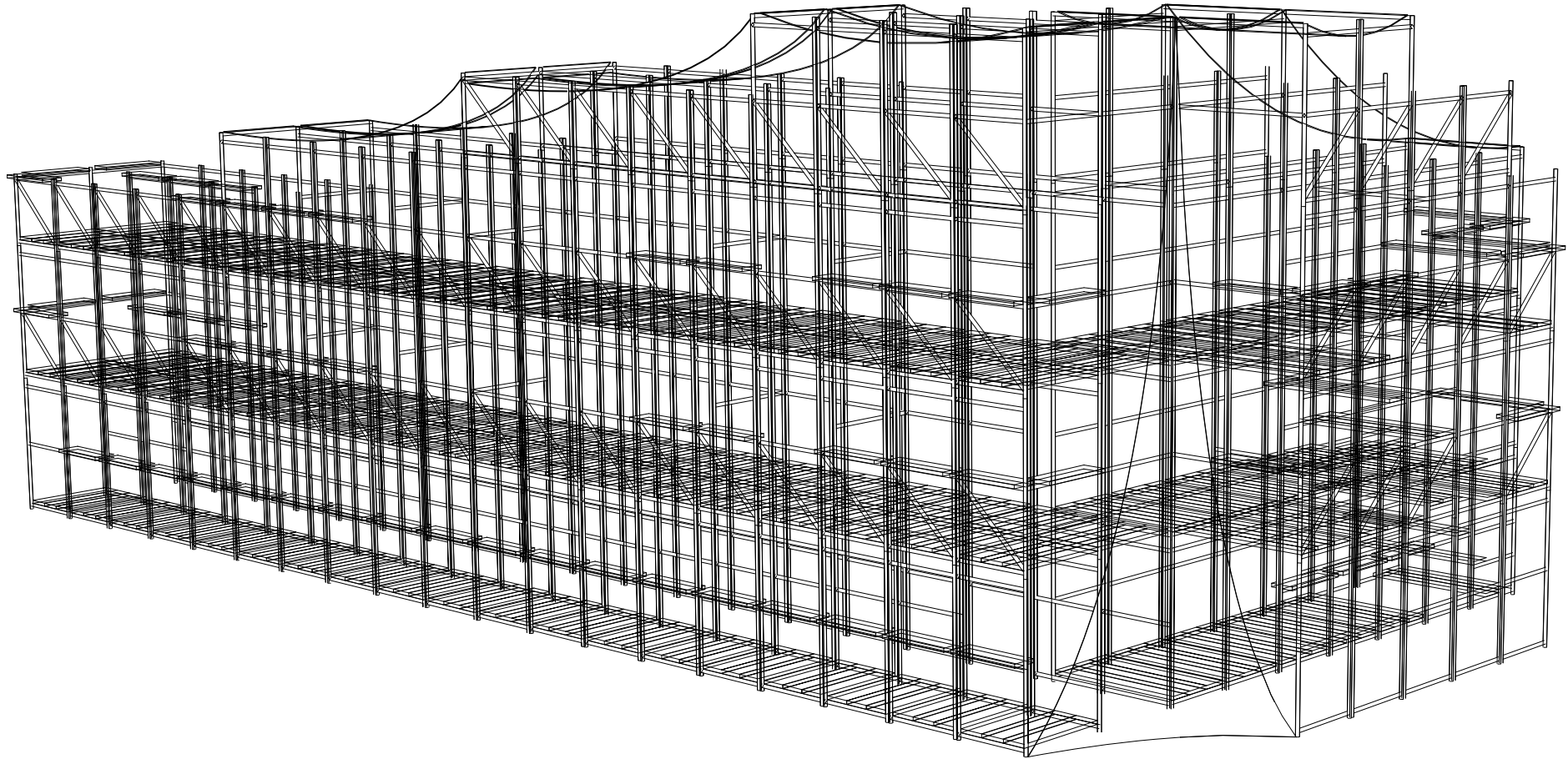

Darstellung am Capitol, Offenbach  
*Depiction at the Capitol, Offenbach*

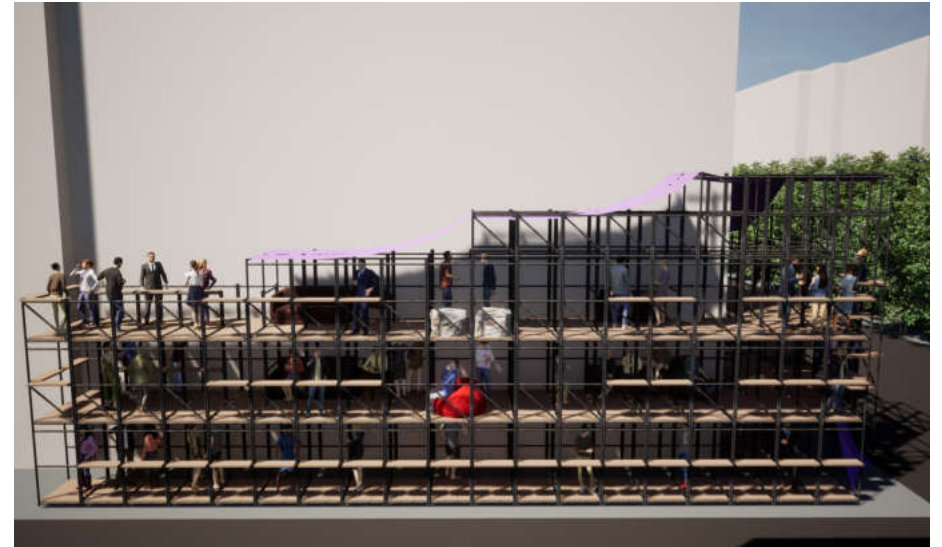

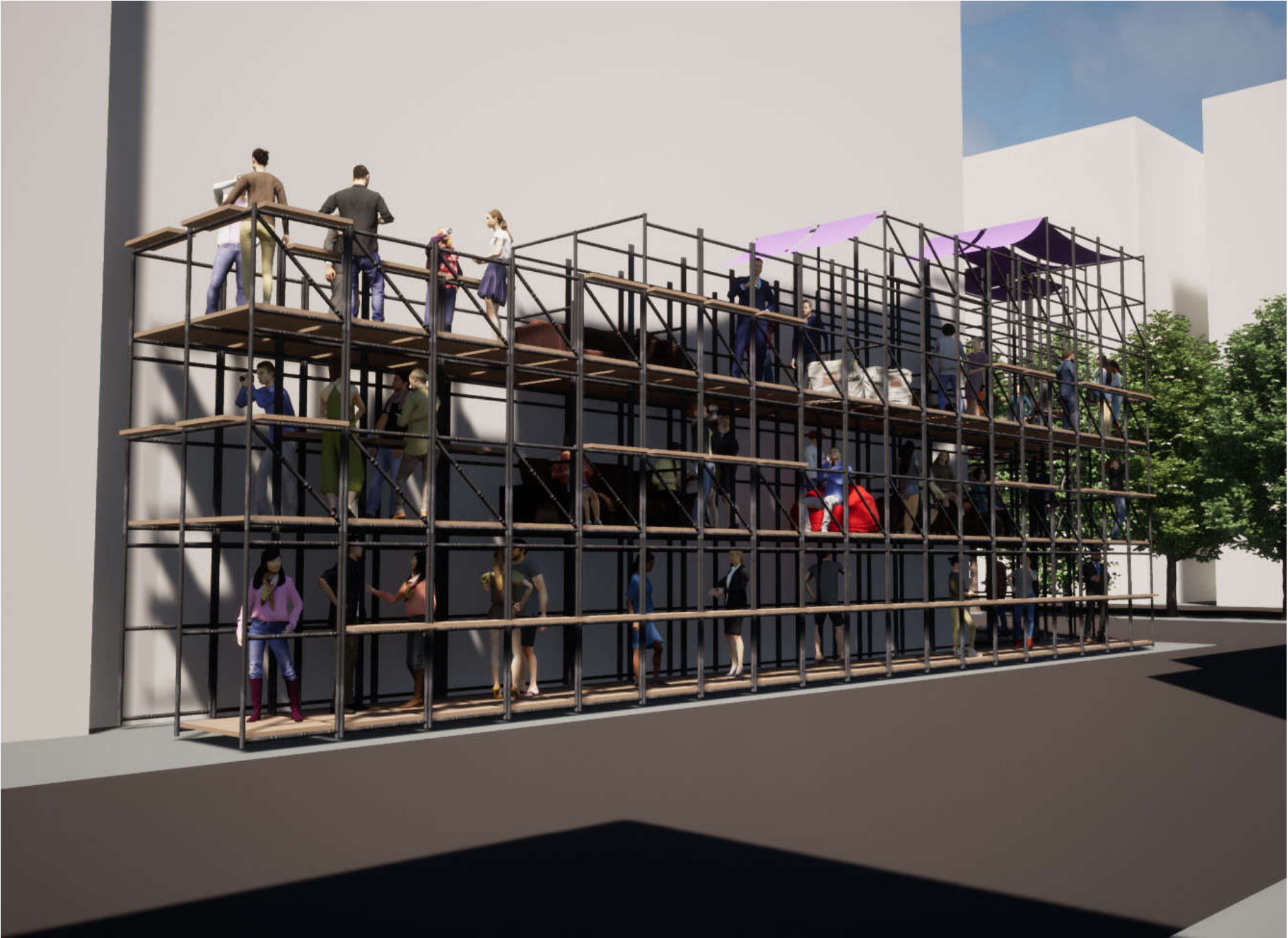







29.06. 16.07.

OFFENBACH  
FRANKFURT

**GUCKEN,  
TREFFEN,  
REDEN.**

THEATER DER WELT

Logo of Theater der Welt and other partners

# Kampagne

## Emelie Trenkler

Ein Hauptaugenmerk, aber auch Potenzial des "Theater der Welt" Festival ist das Verbinden der Städte Frankfurt und Offenbach. Es ist Ziel, einen urbanen Raum zu schaffen. Dies wird einerseits durch die unterschiedlichen Veranstaltungsorte erzielt, andererseits braucht es aber auch eine Vielfalt an Menschen und Besuchern auf dem Festival, um Begegnung und kennenlernen zu ermöglichen. Sicherlich ist Theater nicht für jeden etwas, aber gerade die Form eines Festivals bietet weit aus mehr Möglichkeiten als ein klassischer Theaterbesuch.

Wir alle werden das Festival anders wahrnehmen. Daher greift die Kampagne unterschiedliche Wahrnehmungen rund um das Thema Theater auf und gibt diese in Plakat und Performance Art Form wieder. Die Plakate stellen unterschiedliche Perspektiven dar. Vorbeilaufende lesen zunächst also ein paar Worte, von denen Sie sich angesprochen fühlen und erkennen dann im zweiten Schritt, dass es sich um das "Theater der Welt" Festival handelt.

*The main focus and potential of the Theatre of the World Festival is to connect the cities of Frankfurt and Offenbach. The aim is to create an urban space. On the one hand, this is achieved by the different venues, but on the other hand, it also requires a diversity of people and visitors to the festival to enable encounters and getting to know each other. Certainly, theatre is not for everyone, but the form of a festival offers many more possibilities than a classical theatre visit.*

*Therefore, the campaign takes different perceptions of theatre and reproduces them in the form of posters and performance art. The posters represent different perspectives. Passers-by will first read a few words that appeal to them and then, in a second step, realise that this is the Theatre of the World Festival.*

# Herangehensweise

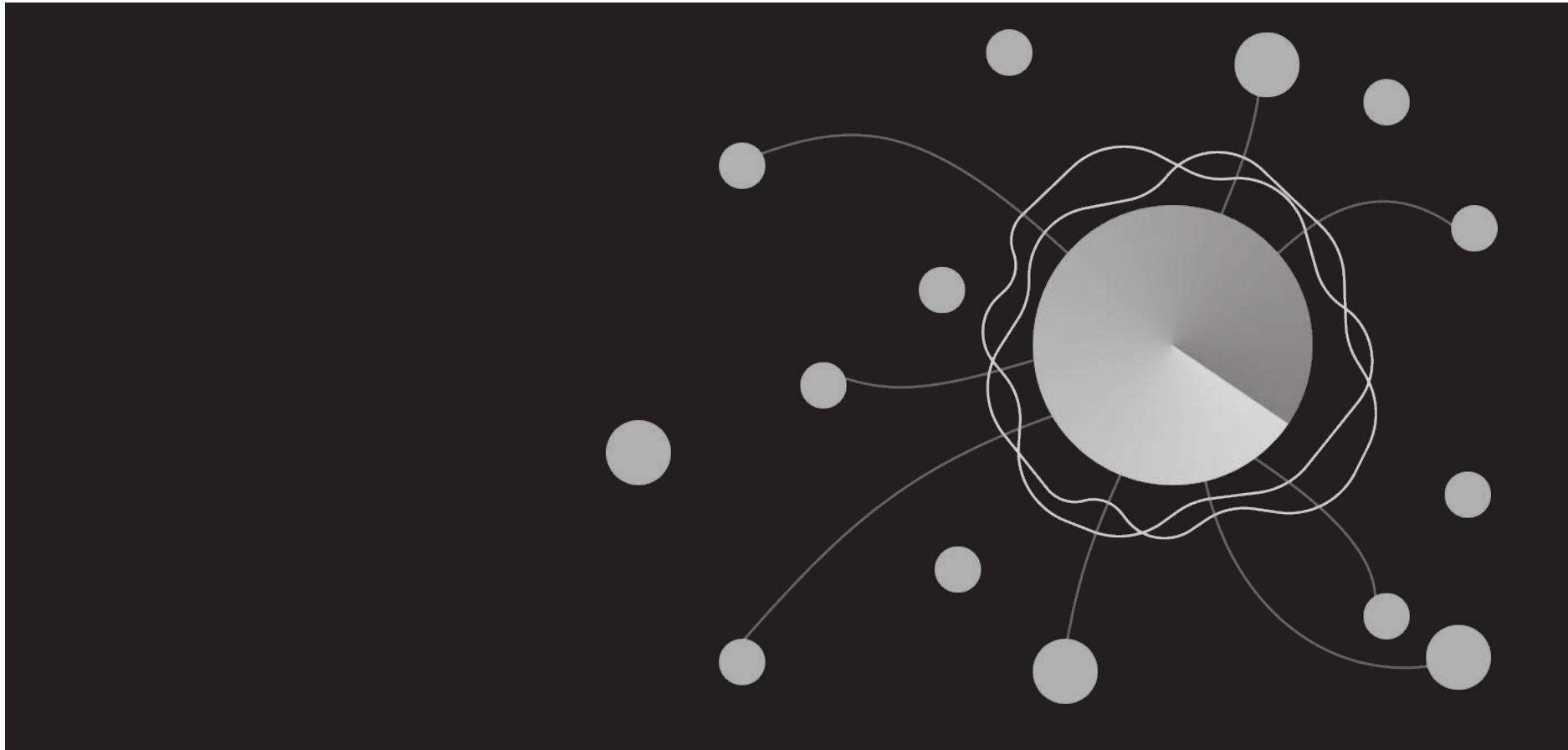

44

Ziel der ausgearbeiteten Kampagne war es, möglichst viele Menschen zu erreichen und als Festivalbesucher zu gewinnen. Daher wurde die Wahrnehmung von Theater mittels einer Studie hinterfragt. Diese war sowohl quantitativ online als auch qualitativ in Form von Interviews. Neben grundsätzlichen Fragen wie Alter, Beschäftigung und Häufigkeit von Theaterbesuchen ging es viel um mit Theater einhergehende Assoziationen, Atmosphäre und das Ausdrücken der eigenen Meinung.

*The aim of the campaign was to reach as many people as possible and to win them over as festival visitors. This was both quantitative online and qualitative in the form of interviews. Apart from basic questions such as age, occupation and frequency of theatre visits, a lot of attention was paid to associations with theatre, atmosphere and expressing one's own opinion.*



# Kodierung Code

Die Umfrage ergab, dass die meisten Menschen vor allem die Farben Rot, Blau und Orange mit dem Theater verbinden. Die beiden Farben Blau und Rot sind aber auch die Farben der Stadtwappen von Frankfurt und Offenbach. So wird mit der Farbgebung auch auf die Verbindung der Städte angespielt.

Der Schriftzug wird immer durch eine Grafik unterstützt und bildet den Fokus. Nachdem man die Perspektive wahrgenommen hat, folgt der Bezug zum Theaterfestival. Die afrikanische Schrift UBUNTU, die der Handschrift nachempfunden ist, wirkt durch ihre Rundungen dynamisch und spannend.

*The survey showed that most people associate the colors red, blue and orange in particular with the theater. However, the two colors blue and red are also the colors of the city emblems of Frankfurt and Offenbach. Thus, the color scheme alludes to the connection between the cities.*

*The lettering is always supported by a graphic and forms the focus. After perceiving the perspective, the reference to the theater festival follows. The African font UBUNTU, which is modeled on the handwriting, appears dynamic and exciting through its curves.*

46

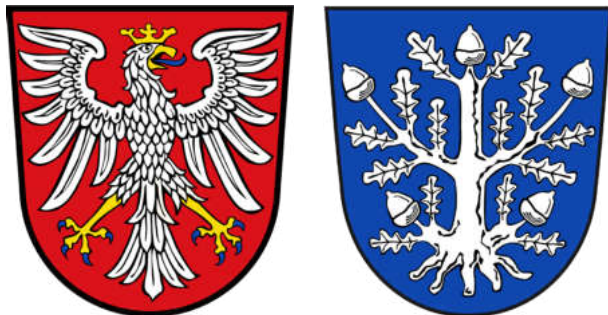

		29.06.	F
OFFENBACH			16.07.
FRANKFURT			
THEATER DER WELT		LOREM IPSUM DOLOR.	
<small>           Die Stadt Frankfurt am Main            museum angewandte Kunst            OFFENBACH            THEATER DER WELT            OF         </small>			







## Modern, neu, besser? *Modern, new, better?*

In der Studie hat sich gezeigt, dass die meisten Besucher moderne Inszenierungen gegenüber klassischen bevorzugen, es aber nur wenig Spielraum dazwischen gibt. Die Tendenzen gingen stark auseinander. Doch nicht nur in Bezug auf das Theater hinterfragen wir dies oft. Bei allem, was man erwirbt, ist es wichtig auszuloten, ob das Neue oder das Moderne auch nachhaltig die bessere Wahl ist. Durch diesen festen Bezug zum Alltag und zu unserem heutigen Leben ist diese Frage wohl für viele Menschen relevant.

*The study showed that most visitors prefer modern productions to classical ones, but that there is little room in between. The tendencies diverged strongly. But it is not only in relation to theater that we often question this. With everything one acquires, it is important to sound out whether the new or the modern is also the better choice in the long term. Because of this firm connection to everyday life and to our lives today, this question is probably relevant for many people.*

29.06. 16.07.

OFFENBACH  
FRANKFURT

THEATER DER WELT

**MODERN,  
NEU,  
BESSER?**

Die Fachhochschule Fachbereich 05  
 Sozialwissenschaften  
 Museum Angewandte Kunst  
 KULTURSTADT  
 INTERNATIONALES  
 THEATERTHEATER  
 OF

Am 18. Tag im Sommer des Festival International Opern, Premieren und Aufführungen in der portugiesischen Opernbühne, mit dem Schwanen Festival, von Kindertheater bis Musiktheater, dem Museum Angewandte Kunst sowie an weiteren besonderen Spielorten in Offenbach und Frankfurt.

# Pause, Korken knallen. *Break, popping corks.*

Es ist Theaterpause. Aus der Umfrage geht hervor, dass viele Besucher genau dann die Theaterbar aufsuchen, um sich einen Sekt oder Aperol Spritz zu holen. Die Korken knallen zu lassen, ist für die meisten wahrscheinlich ein positives Erlebnis, man feiert, man lässt es sich gut gehen.

Theater ist für viele Menschen etwas Besonderes, nichts alltägliches. Da macht es Sinn, dass an diesen besonderen Abenden auch ein Glas Sekt dazu gehört. Das Festival ist ein langer, besonderer Moment und in jedem Fall eine gute Möglichkeit, dem Alltag zu entfliehen. Sicherlich wird der eine oder andere Korken knallen.

*It's the theater break. The survey shows that many visitors go to the theater bar precisely then to get a sparkling wine or Aperol Spritz. For most people, popping the corks is probably a positive experience; people celebrate, they enjoy themselves. Theater is something special for many people, nothing mundane. So it makes sense that on these special evenings, a glass of sparkling wine is part of the experience. The festival is a long, special moment and, in any case, a great way to get away from it all. Surely one or the other cork will pop.*

29.06. 16.07.

OFFENBACH  
FRANKFURT

THEATER DER WELT

PAUSE,  
KORKEN  
KNALLEN.

Städt. Museum am Main  
Museum angewandte Kunst

INTERNATIONALES  
THEATERFESTIVAL  
OF OFFENBACH

An 18 Tagen präsentiert das Festival internationale Dramatik, Pantomime und Ausstellungen  
in den unterschiedlichen Spielstätten, wie dem Schauspiel Frankfurt, dem Theaterensemble  
Museum am Main, dem Museum Angewandte Kunst sowie an weiteren bekannten Spielstätten in  
Offenbach und Frankfurt.



# Pures Drama.

*Pure drama.*

Menschen mit wenig Theatererfahrung hatten oft Angst davor, abgehängt zu werden, Angst, dass alles zu abstrakt ist und man nicht mehr folgen kann. Allerdings konnten Gefühle oder Atmosphären trotzdem sehr gut vermittelt und verstanden werden. Irgendwie ist dieses überzogene, manchmal fast unangenehm intensive und intime ja auch genau das, was Theater darf, kann und soll.

*People with little theatre experience were often afraid of being left behind, afraid that everything is too abstract and they can no longer follow. However, feelings or atmospheres could still be conveyed and understood very well. Somehow this exaggerated, sometimes almost unpleasantly intense and intimate is exactly what theatre is allowed, able and supposed to do.*

29.06. - 16.07.

OFFENBACH  
FRANKFURT

**PURES  
DRAMA.**

THEATER DER WELT

Logo: Ein Partner des Bundesprogramm Kultur und Kreativität  
Logo: Staatliche Museen zu Berlin  
Logo: museum angewandte kunst  
Logo: KULTURBERLIN  
Logo: KULTURBERLIN  
Logo: KULTURBERLIN  
Logo: KULTURBERLIN  
Logo: KULTURBERLIN  
Logo: KULTURBERLIN  
Logo: KULTURBERLIN

Am 18. Tag der Theater wird das Festival internationale Szenarien, Performen und Ausstellungen in der europäischen Geschichte, von dem Schauspiel Frankfurt, dem Theaterensemble Oberhausen, dem Museum Angewandte Kunst sowie an weiteren Partnerorten in Offenbach und Frankfurt.

# Vorhang fällt?

## *Curtain drops?*

Zwar ist der Vorhang im Theater ein sehr westlich geprägtes Bild, daher aber auch sehr eng mit der Vorstellung von Theater hierzulande verbunden. Obwohl die Theaterhäuser versuchen, sich vom klassischen roten Vorhang zu lösen, scheint dies vielen noch nicht aufgefallen zu sein. Um dieses Thema zu beleuchten, ist dieses Plakat als Frage formuliert.

*Although the curtain in the theater is a very Western image, it is therefore also very closely associated with the idea of theater in this country. Although theaters are trying to move away from the classic red curtain, many seem not to have noticed this yet. To shed light on this topic, this poster is formulated as a question.*

29.06. 16.07.

THEATER DER WELT OFFENBACH FRANKFURT

# VORHANG FÄLLT?

Alle 18 Theater im Bestand des Festival Internationalen Operas, Premieren und Ausstellungen  
 in den folgenden Städten, wie dem Schauspiel Frankfurt, dem Gläsernen Theater  
 Offenbach, dem Museum Angewandte Kunst sowie an weiteren bekannten Spielorten in  
 Offenbach und Frankfurt.

CONNEXION 

OFFENBACH  
FRANKFURT

THEATER DER WELT

29.06. -  
16.07.

# SPHÄREN DURCH LICHT.



# Sprache Language

Der Raum Offenbach und Frankfurt zeichnet sich unter anderem sehr durch internationale Vielfalt aus. Da das Festival ebenfalls international ist und Performances aus aller Welt zu sehen sind, bietet es sich an, die Plakate in mehreren Sprachen zu bedrucken. Dadurch könnten mehr Menschen erreicht werden. Auch die ausgewählte Schrift "UBUNTU" steht für sprachliche Vielfalt und dafür Menschen zu verbinden.

*The Offenbach and Frankfurt area is characterized by its international diversity, among other things. Since the festival is also international and performances from all over the world can be seen, it makes sense to print the posters in several languages. This would allow more people to be reached. The chosen font "UBUNTU" also stands for linguistic diversity and for connecting people.*



## Umgebung einbeziehen *Involve surroundings*

Um die Kampagne attraktiver und aufmerksamkeitsstärker zu gestalten, sollte neben den klassischen Plakatwänden oder Litfaßsäulen auch die Umgebung mit einbezogen werden. Hier zum Beispiel die Schillerstatue in Frankfurt.

*To make the campaign more attractive and more attention-grabbing, the surroundings should be included in addition to the classic billboards or advertising columns. Here, for example, the Schiller statue in Frankfurt.*



Schillerstatue Frankfurt



# Performance Art

## *Performance Art*

Es sind nur noch wenige Tage bis zum Theaterfestival. Seit einigen Wochen schon hängen die Plakate von "Theater der Welt". Und viele Menschen haben sie gesehen. Auf der Konstablerwache in Frankfurt laufen einige Menschen scheinbar wahllos mit Buchstaben vor der Brust in unterschiedlichen Geschwindigkeiten umher. Ihre Gesichter sind emotionslos. Ein Theatergong ertönt und schnell formieren sich die Darsteller. Aus dem Buchstabensalat wird ein Satz oder ein paar Worte. Diese orientieren sich an der Kampagne und zu lesen ist "PURES DRAMA". Viele kennen das schon von den Plakaten, bei anderen ist das Interesse geweckt.

*There are only a few days left until the theater festival. The posters of "Theater der Welt" have been up for a few weeks now. And many people have seen them. On the Konstablerwache in Frankfurt, some people are walking around seemingly at random with letters in front of their chests at different speeds. Their faces are emotionless. A theater gong sounds and the actors quickly form a sentence or a few words out of the alphabet salad, which are oriented to the campaign and read "PURE DRAMA". Many people already know this from the posters, but for others the interest is aroused.*

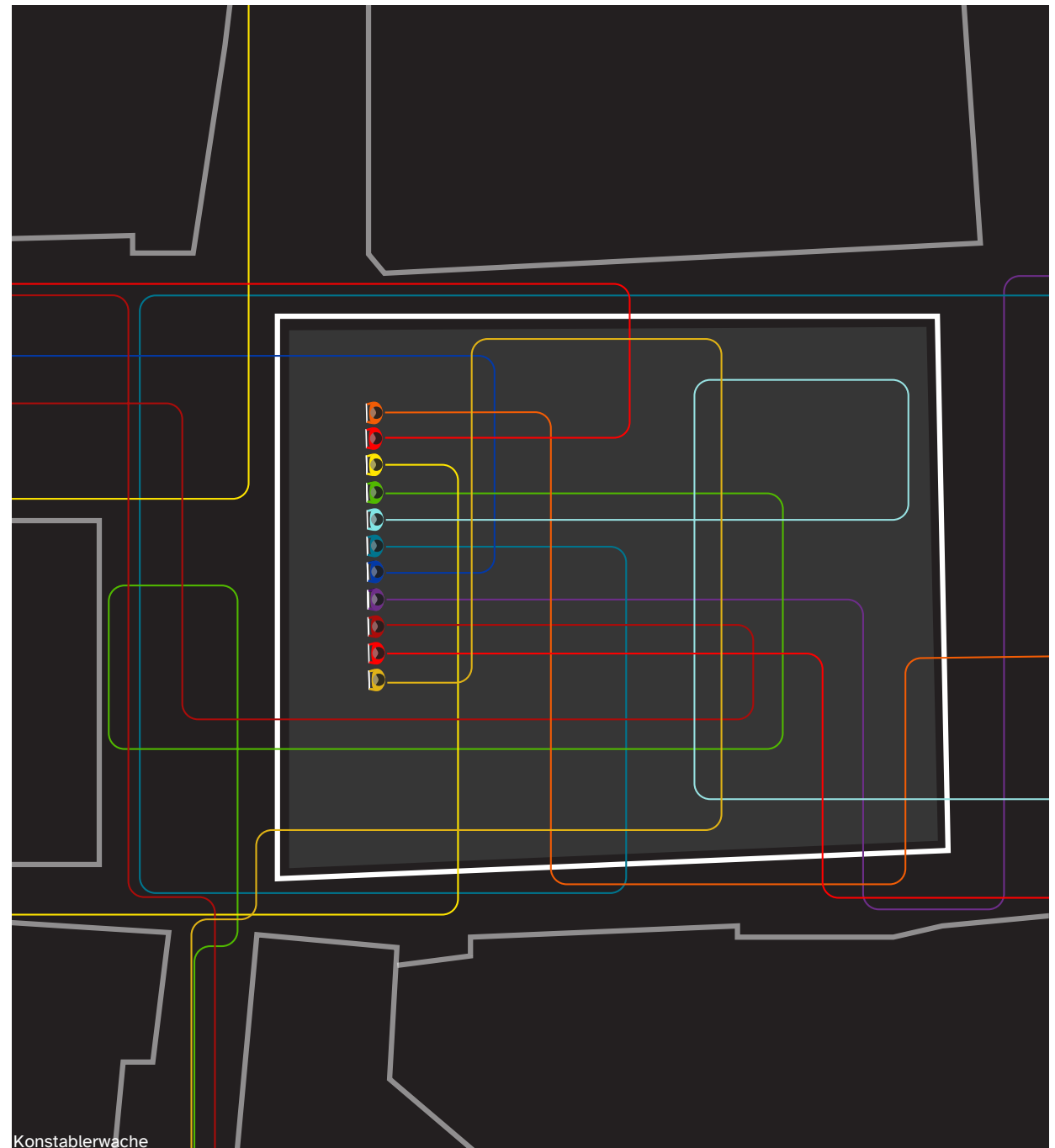

Konstablerwache





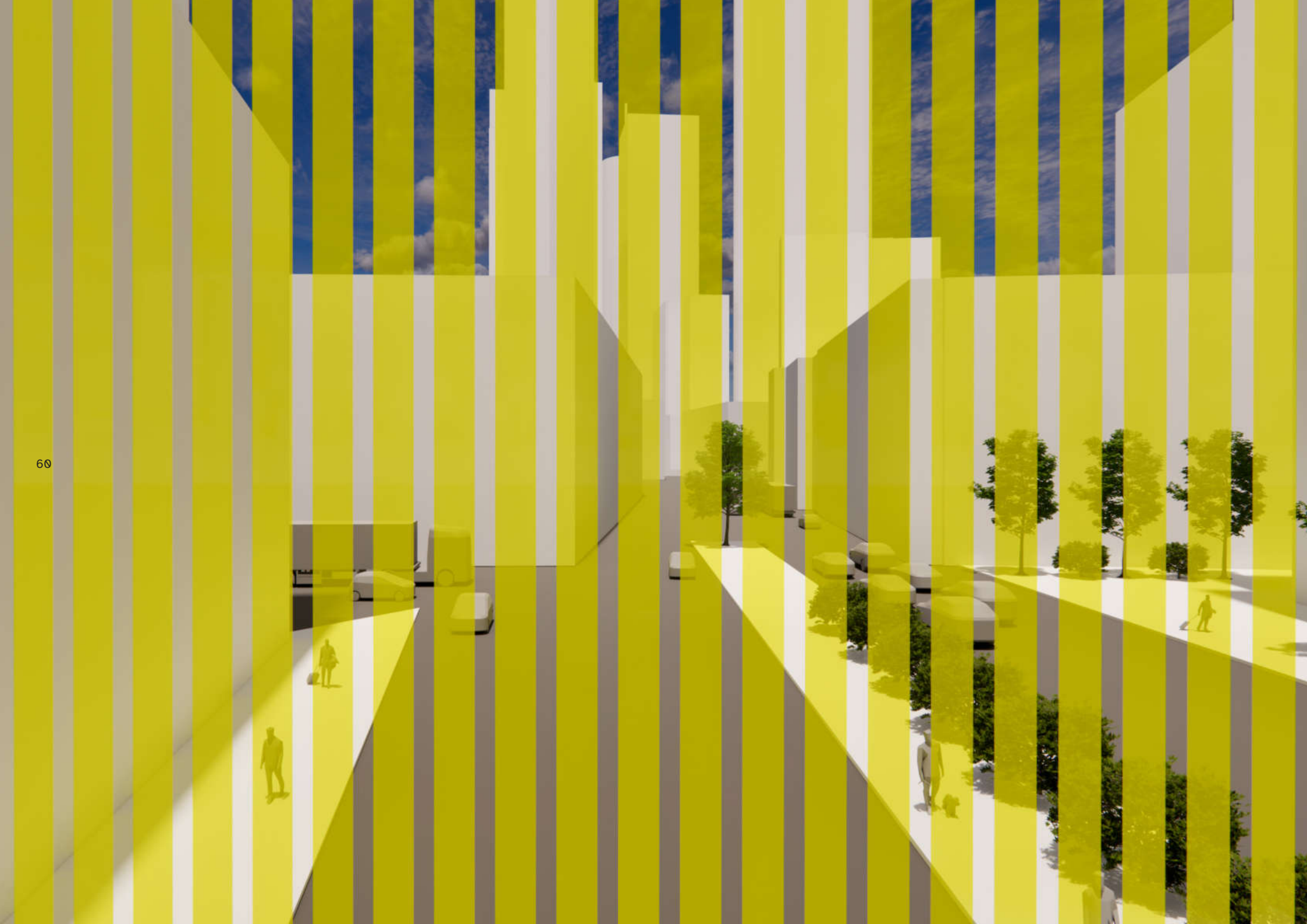

# Kulissen des Alltags

## Marlon Wilde

Der Entwurf "Kulissen des Alltags" ist ein radikaler Eingriff in das Frankfurter & Offenbacher Stadtbild. Im Zuge des Theaterfestivals "Theater der Welt 2023", das an verschiedenen Orten beider Städte stattfindet, wird durch direkte Konfrontation die Wahrnehmung und Neugier für das Festival gefördert. Dies gelingt durch symbolhafte Installationen, die durch beeindruckende Größe & strahlende Farbwirkung aus alltäglichen Orten greifbare Erlebniswelten schaffen.

*The design "Kulissen des Alltags" is a radical intervention in the Frankfurt & Offenbach cityscape. In the course of the theater festival "Theater der Welt 2023", which takes place in different locations of both cities, the perception and curiosity for the festival is promoted through direct confrontation. This succeeds through symbolic installations, which create tangible worlds of experience from everyday places through impressive size & radiant color effects.*

# Konzept Concept

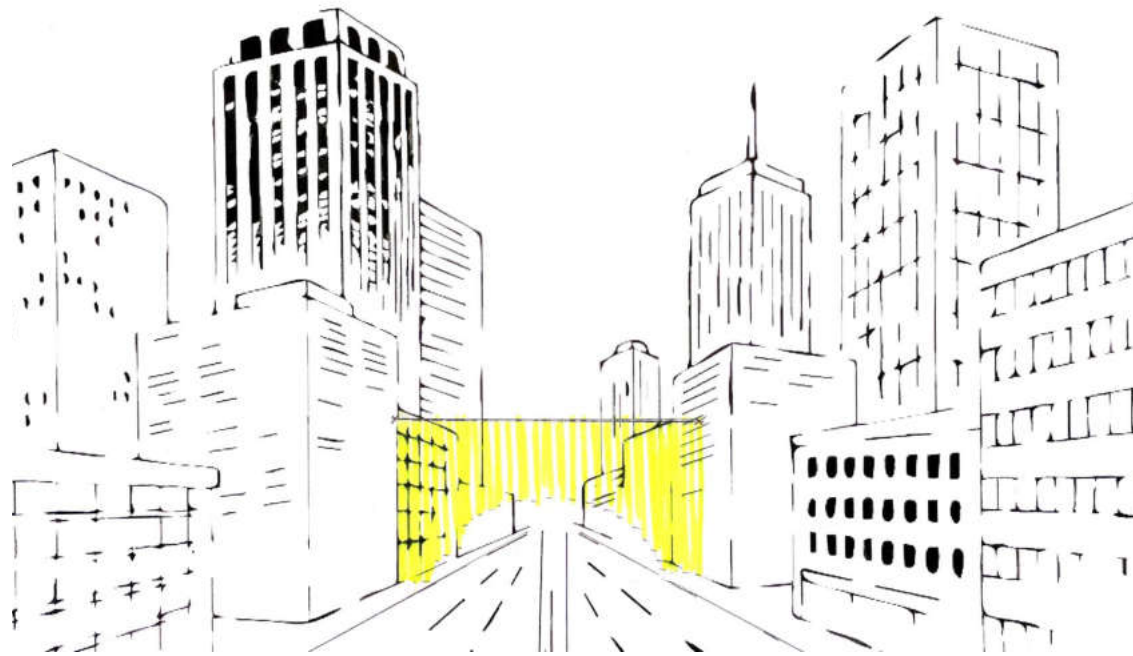

Der rote Stoffvorhang ist wahrscheinlich das symbolträchtigste Element des Theaters. Er ist zwar veraltet und kaum noch anzutreffen, stellt aber für einen Großteil der Bevölkerung einen Bezug zum Theater dar. Mein Entwurf soll durch diese besondere Symbolik eine Verbindung zum Theaterfestival herstellen und Interesse wecken. Dies gelingt am besten mit drastischen Mitteln - durch die direkte Konfrontation von Anwohnern, Passanten und Verkehrsteilnehmern. Mit dem Ziel, symbolisch, visuell und interaktiv zu wirken, entsteht eine öffentliche Installation eines abstrakten Vorhangs. Einzelne, aneinandergereihte Streifen hängen an einer Konstruktion quer über die Straße. Durch eine grellgelbe Farbwahl erzeugen sie eine besondere Strahlkraft und heben sich von der spannungslosen Stadtlandschaft ab. Über den Fußwegen hängen sie in großer Höhe bis zum Boden, über den Straßen sind sie verkürzt, so dass der Eindruck eines Eingangstores entsteht. Die Vorhänge befinden sich in unmittelbarer Nähe der verschiedenen Spielstätten und wecken durch ihre Präsenz Neugier. Das Theater wird in die Welt hinausgetragen, der Alltag wird zur Bühne.

*The red fabric curtain is probably the most symbolic element of the theater. Although it is outdated and hardly ever seen anymore, it represents a connection to the theater for a large part of the population. My design is intended to create a connection to the theater festival through this special symbolism and to arouse interest. This is best achieved by drastic means - by directly confronting residents, passers-by and road users. With the aim of being symbolic, visual and interactive, a public installation of an abstract curtain is created. Individual strips strung together hang from a structure across the street. Through a garish yellow color choice, they create a special radiance and stand out from the tensionless cityscape. Above the sidewalks, they hang at a great height down to the ground; above the streets, they are shortened, creating the impression of an entrance gate. The curtains are located in the immediate vicinity of the various venues and arouse curiosity through their presence. The theater is taken out into the world, everyday life becomes a stage.*

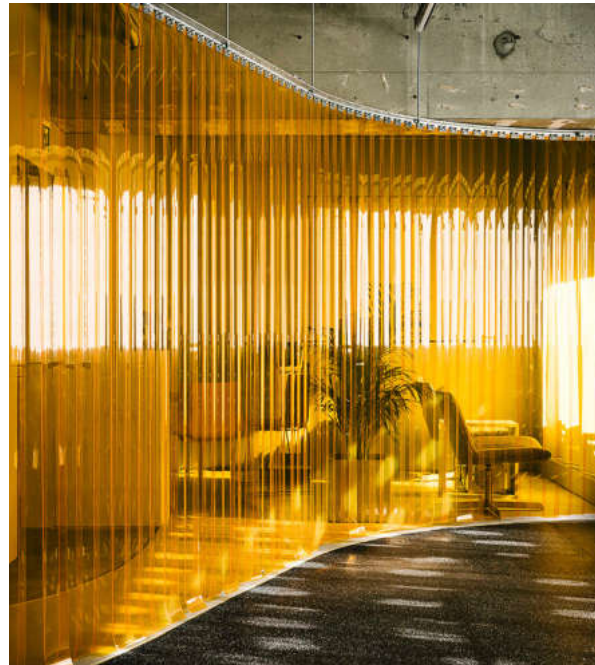

Für die Umsetzung eignen sich so genannte PVC-P-Lamellen. Dabei handelt es sich um flexible Kunststoffstreifen, die bereits vorgefertigt sind und durch einfache Weiterverarbeitung auf beliebige Längen gekürzt werden können. Sie werden häufig im industriellen Bereich wie z.B. in Fabrikhallen, Kühlhäusern oder auch in landwirtschaftlichen Betrieben eingesetzt, um Räume einfach und kostengünstig voneinander abzutrennen. Das Material ist äußerst robust, witterungsbeständig und hat eine besondere ästhetische Wirkung. Durch die vorhandene Transparenz und die große Farbauswahl werden sie auch im Innenausbau eingesetzt, um farbliche Akzente zu setzen. Durch die Reihenmontage sind sie flexibel einsetzbar und ermöglichen an jeder Stelle einen Durchgang.



*So-called PVC-P lamellas are suitable for implementation. These are flexible plastic strips that are already prefabricated and can be shortened to any length by simple further processing. They are often used in industrial applications such as factory halls, cold stores or even in farms to separate rooms easily and cost-effectively. The material is extremely robust, weather-resistant and has a special aesthetic effect. Due to the existing transparency and the wide range of colors, they are also used in interior design to set color accents. Due to the row assembly, they are flexible in use and allow a passage at any point.*

# Konstruktion Construction

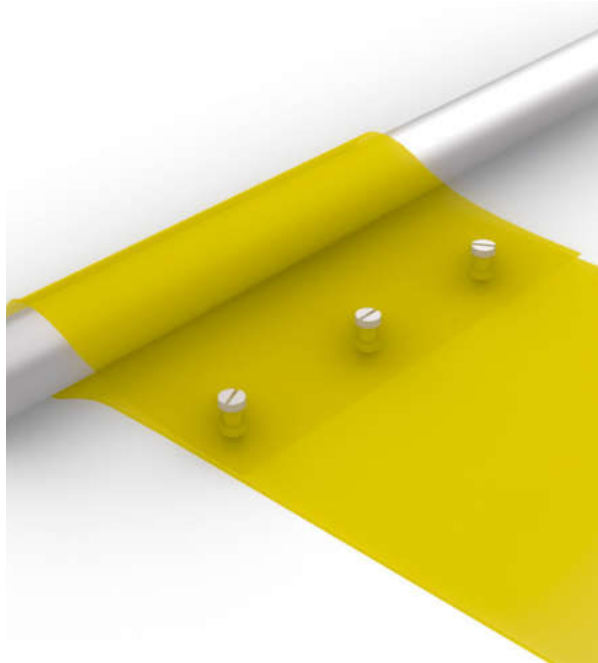

Zur einfachen und schnellen Befestigung werden die PVC-Streifen auf die gewünschte Länge gekürzt und an drei Punkten durch Umschlagen befestigt.

*For easy and quick fastening, the PVC strips are shortened to the desired length and fastened at three points by folding them over.*

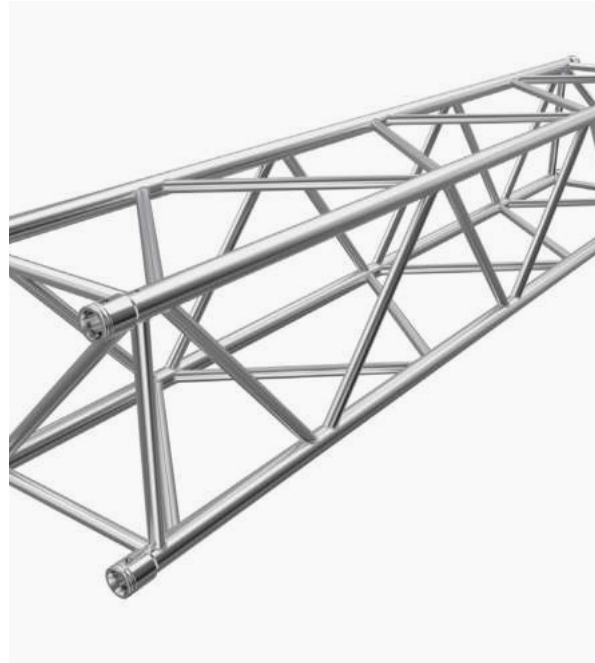

Das Gerüst aus 4-Punkt-Traversen ist für besonders schwere Lasten ausgelegt. Ein einzelnes Element ist 400 cm lang. Die größte Installation am "Schauspiel Frankfurt" hat eine Höhe von 12 m und Spannweite von 20 m, was unter Berücksichtigung der anfallenden Lasten und erforderlichen Statik kein Problem darstellt.

*The scaffold made of 4-point trusses is designed for particularly heavy loads. A single element is 400 cm long. The largest installation at the "Schauspiel Frankfurt" has a height of 12 m and span of 20 m, which is no problem considering the loads involved and the required statics.*

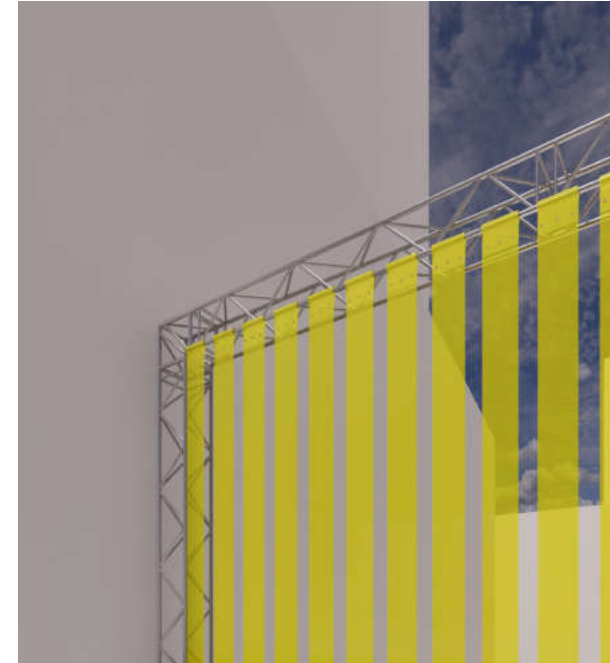

Die Konstruktion kann durch ihre modulare Bauweise an die verschiedenen Orte angepasst werden. Die sichtbaren Traversen verleihen der Installation eine gewünschte Bühnenbild-Optik. Die 30 cm breiten PVC-Streifen werden in einem Abstand von 15 cm zueinander angebracht. Dadurch sind diese im Wind beweglicher, kleben nicht aneinander und bieten eine angenehmere Interaktion für Passanten.

*The construction can be adapted to the different locations due to its modular design. The visible trusses give the installation a desired stage set look. The 30 cm wide PVC strips are placed at a distance of 15 cm from each other. This makes them more mobile in the wind, they do not stick to each other and provide a more pleasant interaction for passers-by.*



# Recycling Recycling



Festival-Goodie

Da die Installationen lediglich für den Zeitraum des Theaterfestivals bestehen, muss über die anschließende Verwendung des Materials nachgedacht werden. PVC-P ist zu 100 % recycelbar, um den Besuchern des Festivals jedoch eine Erinnerung zu wahren, entstand die Idee eines Festival-Goodies aus dem verwendeten Material. Eine Tasche – ein sehr simples Produkt das nach dem Abbau gefertigt wird und allen Festival-Besuchern mit alter Eintrittskarte zusteht. Somit entsteht ein Teil des Festivals, der persönlich, als auch die Öffentlichkeit, an das Event und die beeindruckenden Installationen im Stadtraum erinnert und eine Verbindung herstellt.

65

*Since the installations exist only for the period of the theater festival, it is necessary to think about the subsequent use of the material. PVC-P is 100% recyclable, but in order to keep a memory for the visitors of the festival, the idea of a festival goodie made of the used material was born. A bag - a very simple product that will be made after the dismantling and will be given to all festival visitors with an old ticket. Thus, a part of the festival is created, which personally, as well as the public, reminds of the event and the impressive installations in the urban space and creates a connection.*

Mousonturm  
*Frankfurt am Main*



Capitol  
*Offenbach am Main*



# Schauspiel Frankfurt

## Frankfurt am Main

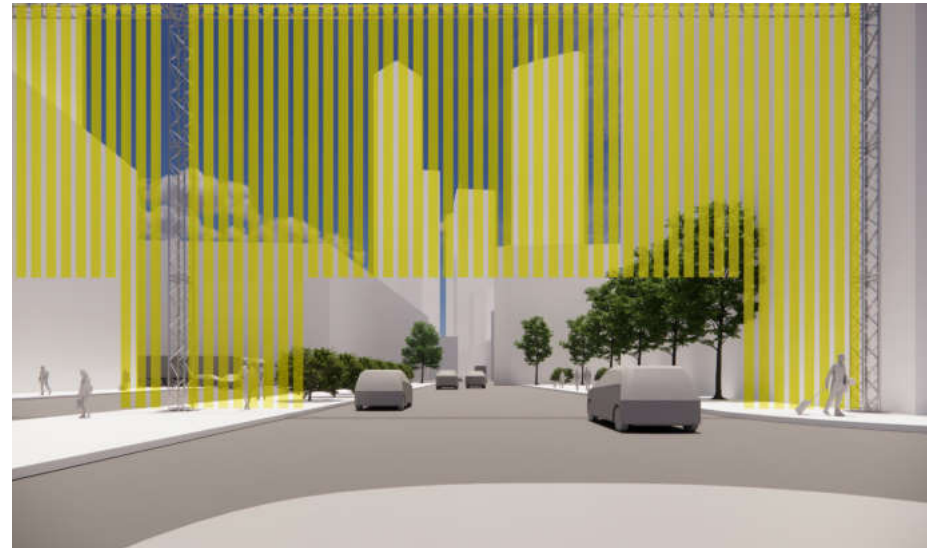
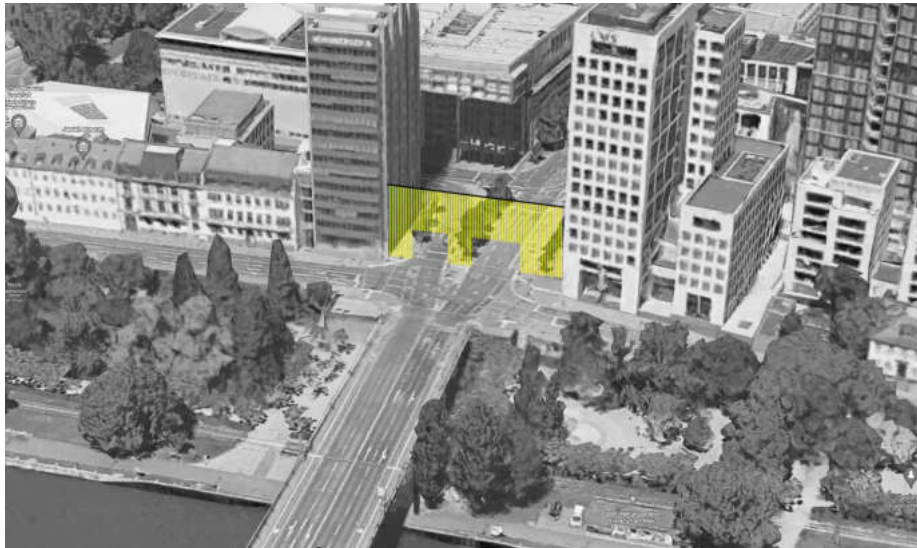

68

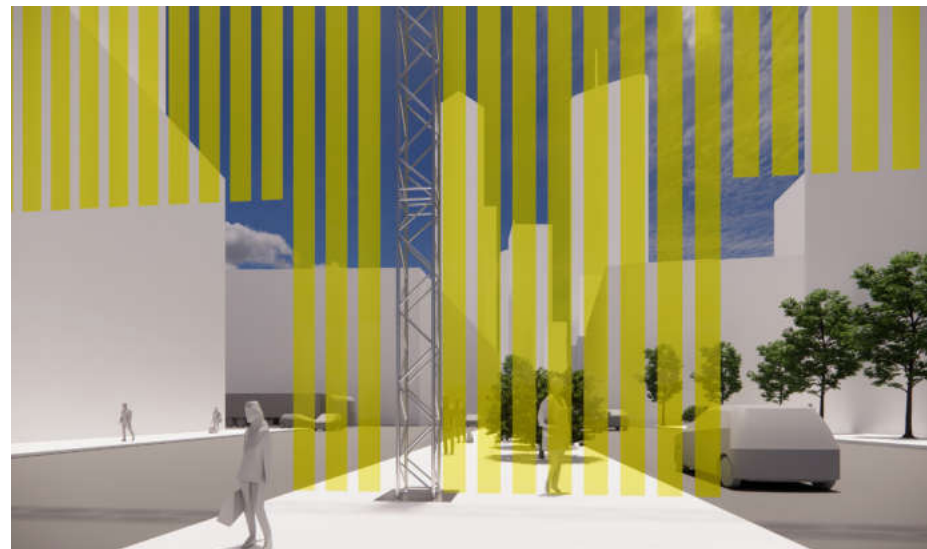
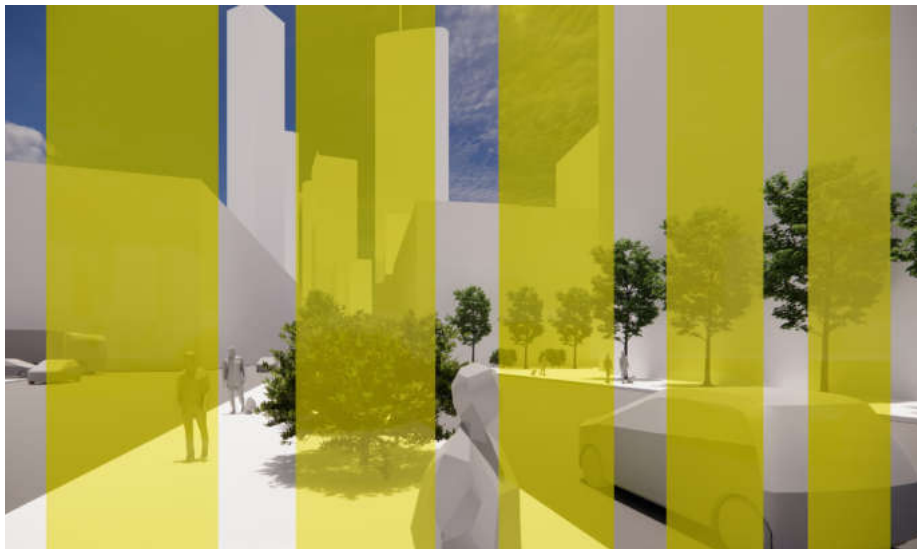

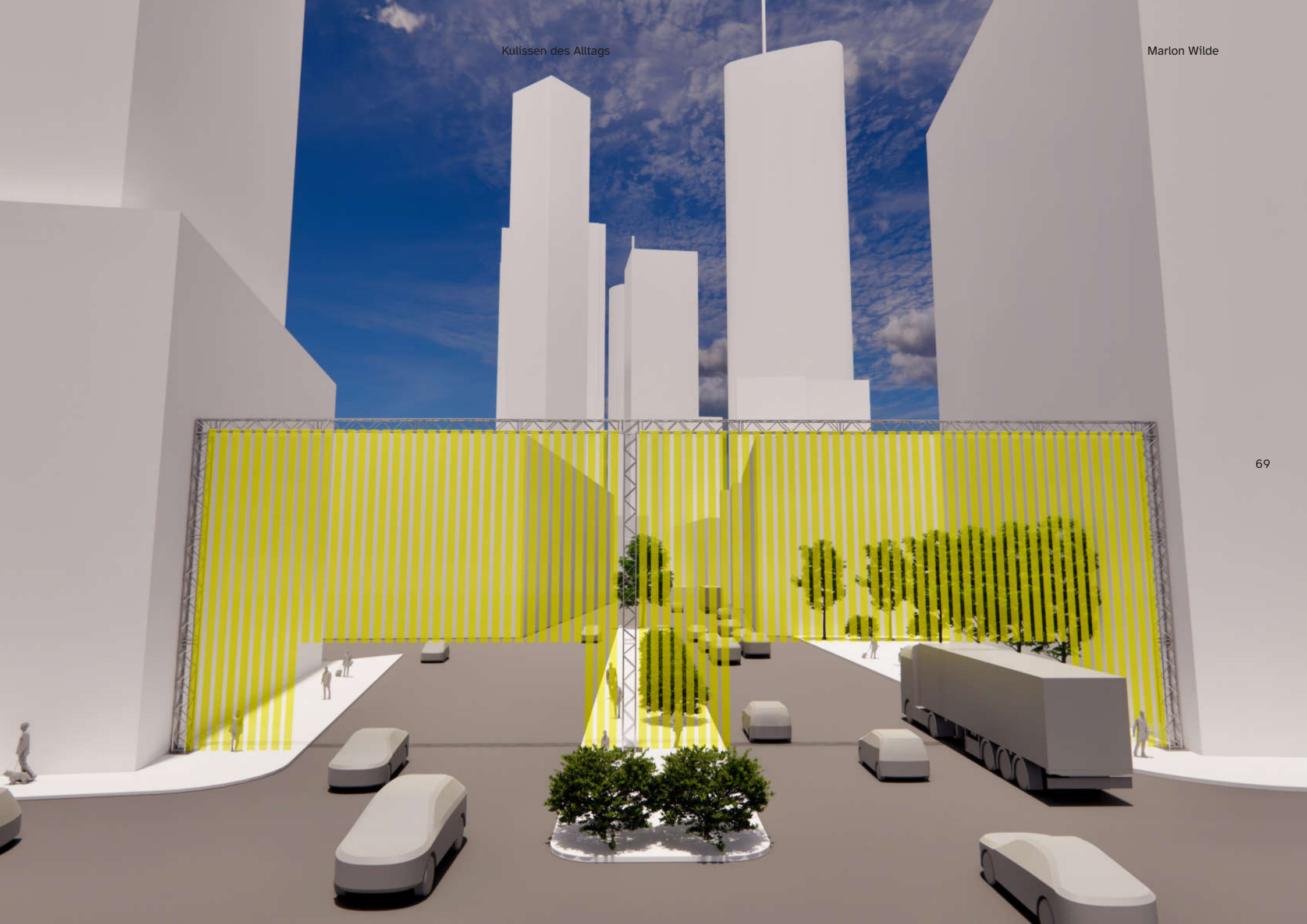



# Vor dem Theater

Felix Adam & Johann Rambow

"Vor dem Theater" ist in zweierlei Hinsicht zu verstehen. Es wird die Schnittstelle zwischen Raum und Zeit angesprochen. Die besondere Atmosphäre vor Vorstellungsbeginn soll auf die Straße vor das Theater gebracht werden. Das Innenleben des Raumes wird auf die Außenwelt übertragen. Der öffentliche Raum wird Teil der Inszenierung. Die Stimmung des Innenraumes wird außen erfahrbar gemacht. Die Zuschauer\*innen werden selbst zu Akteur\*innen. Sie übertragen ihre eigenen Wahrnehmungen und Vorstellungen akustisch auf die vorbeigehenden Menschen vor dem Theater. Hier wird mit Erwartungen, mit der Gleichzeitigkeit von Erinnerung und Gegenwart gespielt, Neugierde geweckt. Die Innenwelt wird zur Außenwelt, der Innenraum auf die Straße projiziert, räumlich und zeitlich "Vor dem Theater".

*"Before the theater" is to be understood in two respects. The interface between space and time is addressed. The special atmosphere before the performance begins is to be brought to the street in front of the theater. The inner life of the space is transferred to the outside world. The public space becomes part of the staging. The atmosphere of the interior is made tangible on the outside. The spectators themselves become actors. They transfer their own perceptions and ideas acoustically to the people passing by in front of the theater. Here, expectations, the simultaneity of memory and the present are played with, curiosity is aroused. The inner world becomes the outer world, the inner space is projected onto the street, spatially and temporally "in front of the theater".*

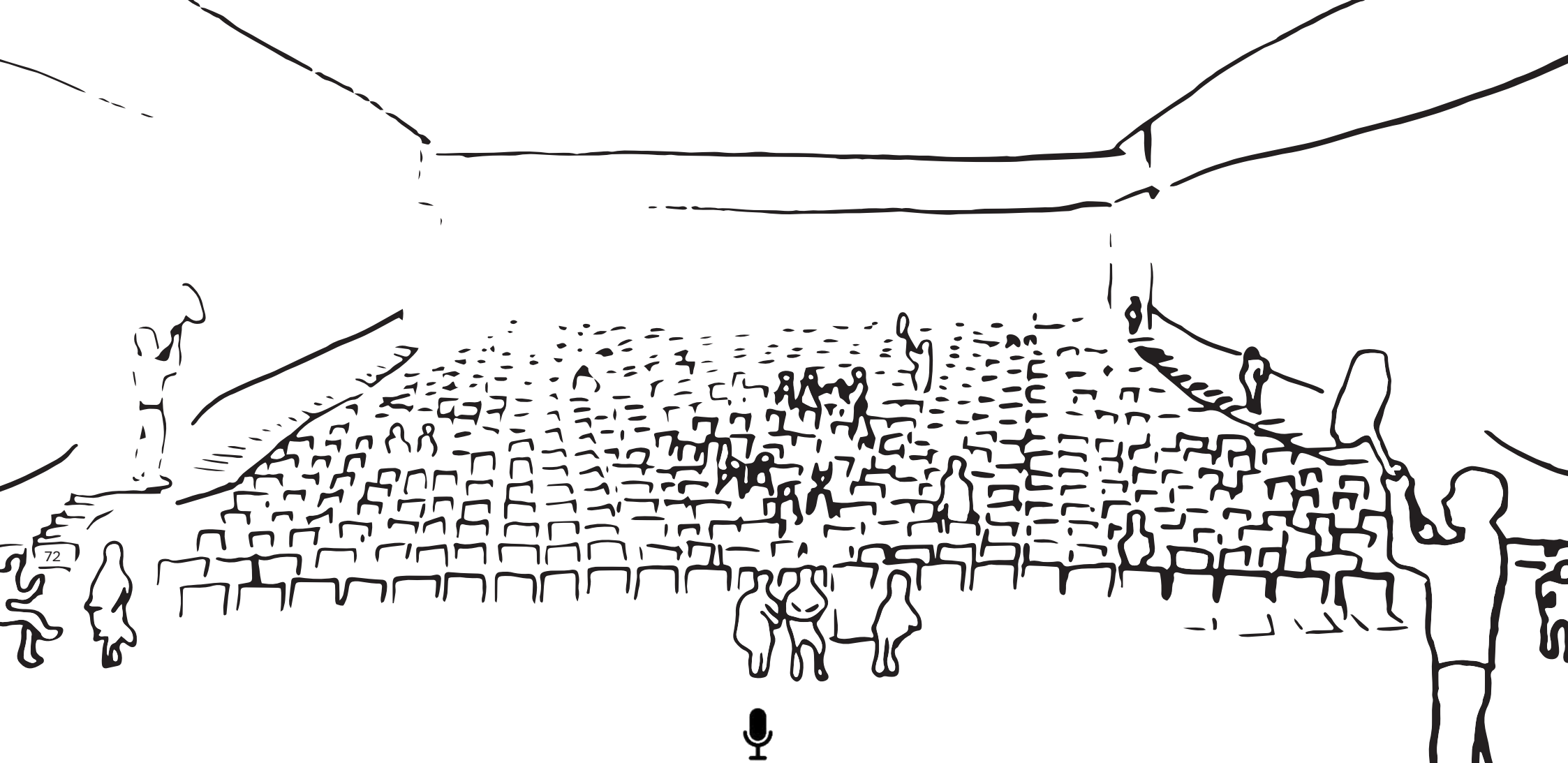

Es gilt, die besondere Atmosphäre einzufangen, die entsteht, wenn viele Menschen zusammenkommen und sich auf ein gemeinsames Erlebnis einstimmen. Was passiert, bevor etwas passiert und wie hört es sich an? Schritte, der Zuschauerraum füllt sich. Es gibt ein Wiedersehen, Begrüßungen, Vorfreude, Austausch über das Geschehene und die Vorfreude auf das Kommende. Dieses Flüstern, Getuschel, Gemurmel, die Vorfreude, die Aufregung, die Erwartungen, die Spannung, aber auch die Skepsis füllen den Raum mit Geräuschen. Dieser Klangteppich wird aufgenommen und vor den Aufführungsorten ausgerollt. Er begleitet als akustische Installation die Wege und Straßen, die direkt zum Theater führen.

*The aim is to capture the special atmosphere that is created when many people come together and get in the mood for a shared experience. What happens before something happens and what does it sound like? Footsteps, the auditorium fills up. There is a reunion, greetings, anticipation, sharing of what has happened and the anticipation of what is to come. These whispers, whispers, murmurs, anticipation, excitement, expectations, tension, but also skepticism fill the room with sounds. This sound carpet is recorded and rolled out in front of the performance venues. As an acoustic installation, it accompanies the paths and streets that lead directly to the theater.*



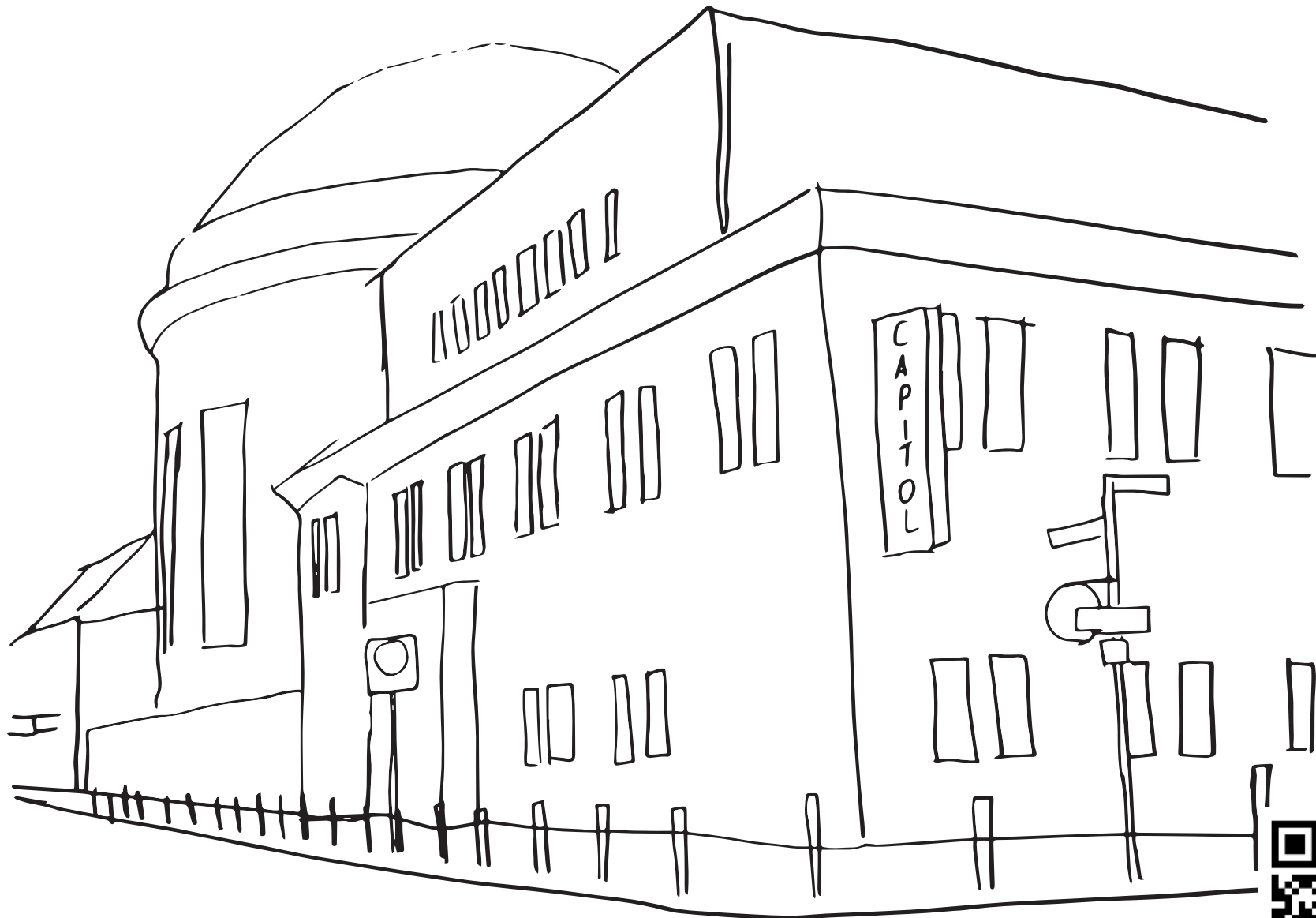

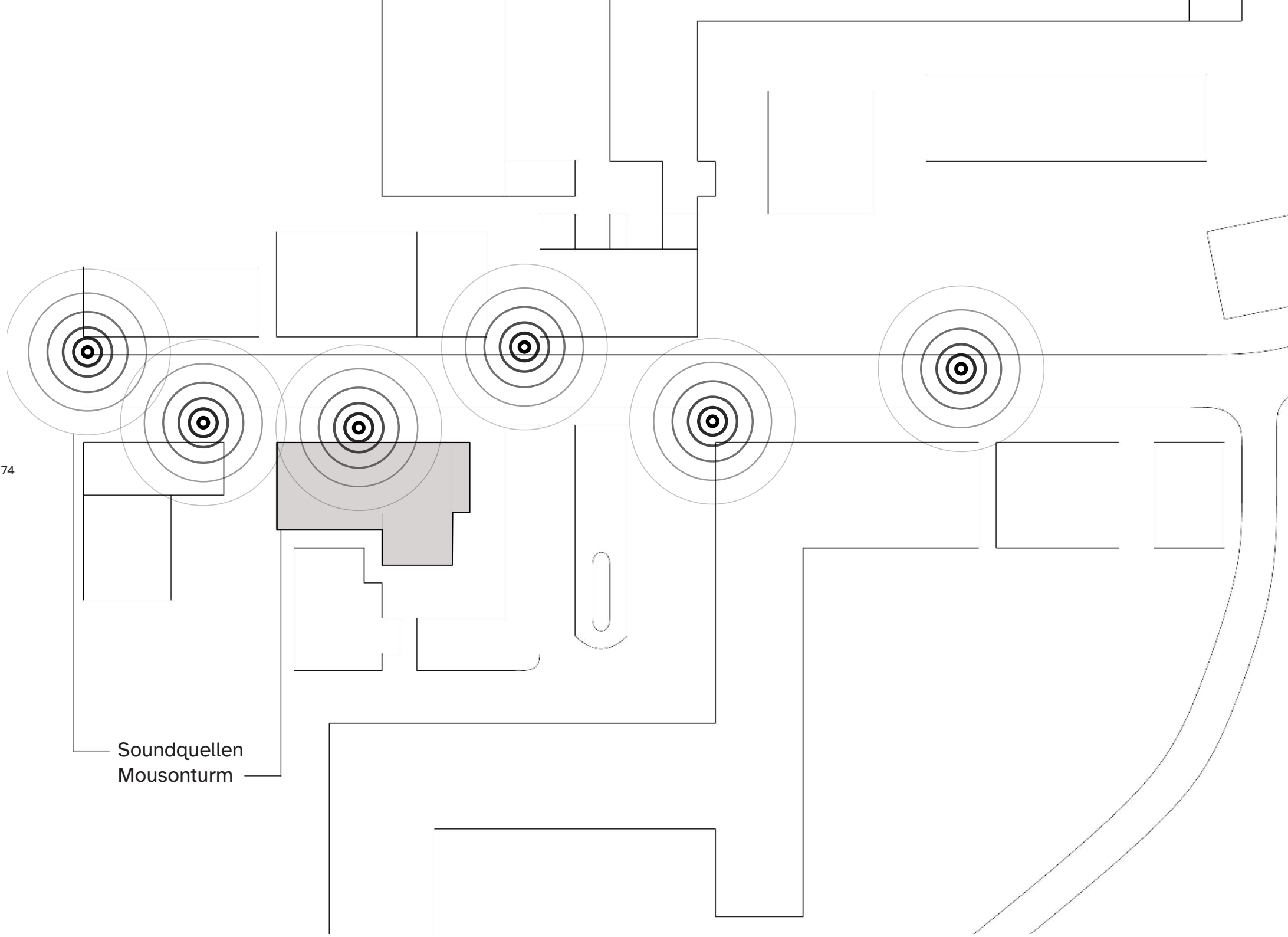

Soundquellen  
Mousturm



Die jeweiligen Aufnahmen des Publikums vom Vortag werden mittels Kontaktlautsprechern auf der Straße wiedergegeben. Um einen lückenlosen unsichtbaren Soundteppich zu ermöglichen sind die Kontaktlautsprecher an herkömmlichen Straßenschildern montiert, da diese in ausreichender Anzahl und passenden Abständen in jeder Straße vor den Spielorten vorhanden sind. Die Schilder dienen den Kontaktlautsprechern als Resonanzkörper und verstärken den Sound. Der Sound wird unbewusst zu einem akustischen Leitsystem. Er leitet zum Veranstaltungsort, triggert aber auch eigene Erinnerungen und Gefühle. Vor der Spielstätte ist ein Hinweisschild angebracht:

### Dieser Bereich wird akustisch untermalt Theater der Welt

Von morgens bis zum Beginn der Vorstellung wird die Straße, in unregelmäßigen Abständen, für einige Minuten selbst zum Veranstaltungsort. Der Soundteppich wird ausgerollt und hüllt die Straße in eine Vorahnung. Ein akustischer Trailer, welcher nicht die bevorstehende Veranstaltung ankündigt, sondern die vergangene Atmosphäre erfahrbar macht.



*The respective recordings of the audience from the previous day are played back on the street by means of contact loudspeakers. To enable a gapless invisible sound carpet, the contact loudspeakers are mounted on conventional street signs, as these are available in sufficient numbers and at suitable distances in each street in front of the venues. The signs serve as resonators for the contact loudspeakers and amplify the sound. The sound unconsciously becomes an acoustic guidance system. It guides people to the venue, but also triggers their own memories and feelings. In front of the venue there is a sign:*

### This area will be acoustically accompanied Theater der Welt

*From morning until the beginning of the performance, the street itself becomes the venue for a few minutes, at irregular intervals. The sound carpet is rolled out and wraps the street in foreboding. An acoustic trailer, which does not announce the upcoming event, but makes the past atmosphere tangible.*

Konstruktion  
*Construction*

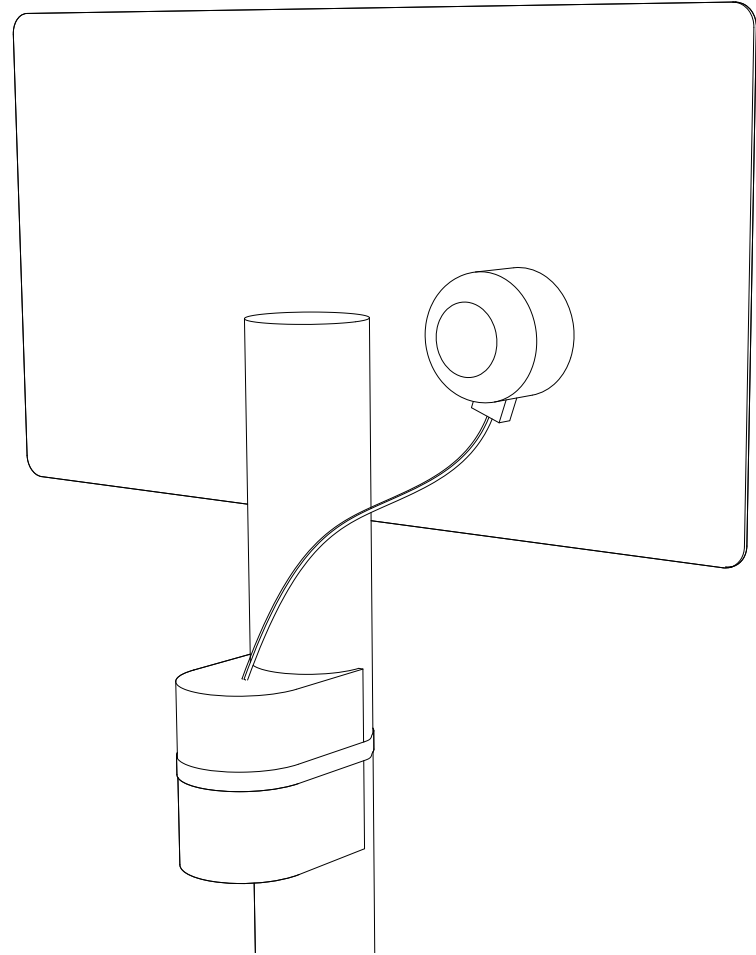
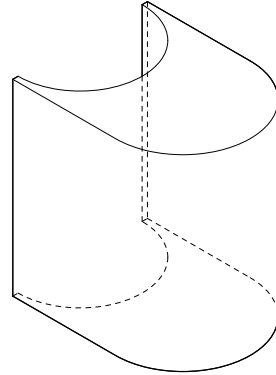
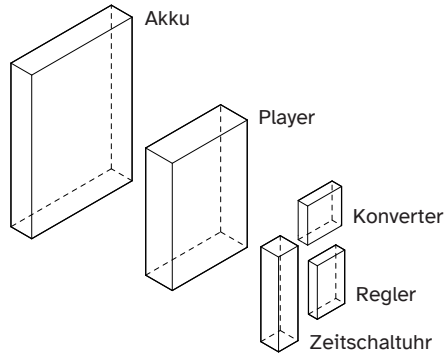
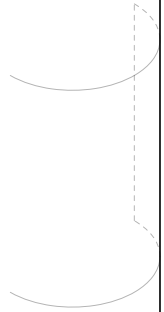



Die kleinen Kontaktlautsprecher können mit doppelseitigem Klebeband einfach an jedes Schild montiert werden. Die Technik befindet sich in einer Box und wird mit einer Metallschelle sicher an dem Rohr des Straßenschildes befestigt. Die benötigte Technik besteht aus einem Player, einem Akku, einem Konverter, einem Regler und einer Zeitschaltuhr.

*The small contact speakers can be easily mounted to any sign with double-sided tape. The technology is in a box and is securely attached to the tube of the street sign with a metal clamp. The required technology consists of a player, a battery, a converter, a controller and a timer.*

Oper Frankfurt

OPERNHAUS  
DES  
JAHRES  
2022

Dieser Bereich wird  
akustisch untermalt  
Theater der Welt

←  
zurück  
zur Follage

Frankfurt Wegweiser  
deutschland guide frankfurt

→  
via  
Münchener  
Straße









# SENSORT

## Francesca Bagini

Sensort ist eine imaginäre Reise durch die Sinne. Eine Suche und Entdeckung durch die beiden Städte, in denen im Jahr 2023 das Festival "Theater der Welt" stattfinden wird: Frankfurt am Main und Offenbach am Main.

In einer Welt, in der alles schnell geht und wir mit Informationen bombardiert werden, hilft die Möglichkeit, sich in einem begrenzten Raum zu isolieren, die Konzentrationsfähigkeit zu steigern und nichts für selbstverständlich zu halten.

Eine bessere Kenntnis der Stadt durch Materie, Form und Klang kann dazu führen, über den Tellerrand hinauszuschauen, die Türen der Vorstellungskraft zu öffnen, neue Interpretationen, neue Visionen hervorzubringen, Erinnerungen zu wecken. Aus diesem Grund wird die sensorische Erfahrung auch emotional und theatralisch.

*Sensort is an imaginary journey through the senses. Search and discovery through the cities that will host the "Theater der Welt" festival in the year 2023: Frankfurt am Main and Offenbach am Main.*

*It will be possible to explore the surroundings in a new way through suspended cylindrical capsules. In a world where everything runs fast and we are bombard with information, being able to isolate oneself within a delimited space helps to increase one's ability to concentrate and not take anything for granted.*

*A better knowledge of the city through matter, form and sound can lead to seeing beyond, to open the doors of the imagination, to bring out new interpretations, new visions, to evoke memories. For this reason, the sensory experience also becomes emotional and theatrical.*

# Recherche Research

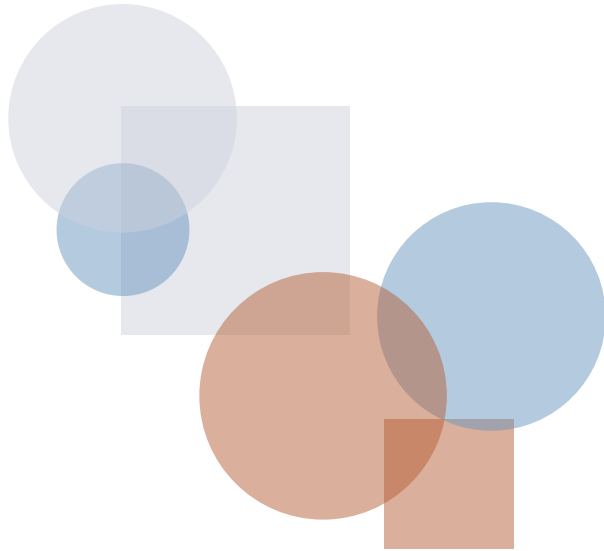

82

"Theater der Welt" gilt als eines der wichtigsten Ereignisse in der internationalen Theaterszene und ermöglicht es dem Publikum seit den 70er Jahren, alle drei Jahre in verschiedenen Städten und Regionen Deutschlands Leistungen und ästhetische Entwicklungen des Theaters aus aller Welt zu erleben. 2023 wird dieses Festival in zwei verschiedenen Städten stattfinden. Dieser interessante Dualismus hat meine Neugierde geweckt und mich dazu gebracht, mehr über die Städte zu erfahren.

*"Theater der Welt" is considered one of the most important events in the international theater scene. Since the '70s, it allows audiences to experience achievements and aesthetic developments in theater from all over the world every three years in different cities and regions of Germany. In the year 2023 this festival will be hosted in two different cities. This interesting dualism has stimulated my curiosity and made me want to learn more about the cities.*



Frankfurt am Main



Offenbach am Main



Nachdem ich mich in die Geschichte der beiden Städte vertieft hatte, fragte ich mich, was es damit auf sich hat und ob es eine unterschiedliche Wahrnehmung zwischen den beiden Städten gibt. Durch die fünf Sinne erfahren und sammeln wir alle Informationen. Wenn ich zum Beispiel an meine Heimatstadt denke, kann ich ein Bild, Gerüche und Geschmäcker in meinem Kopf aufbauen. Ist es möglich, die Stadt Frankfurt und Offenbach durch die Sinne zu beschreiben, und wenn ja, welche Wahrnehmungen würden sie am besten beschreiben?

*After delving into the history of the two cities, I wondered what it was and if there was a different perception between them. Through the five senses, we all experience and collect information. For example, when I think of my hometown I can build an image, aromas and flavors well defined in my mind. Is it possible to describe the city of Frankfurt and Offenbach through the senses? And if so, which perceptions would best describe them?*

# Umfrage Survey

Während des Wintersemesters sammelte ich Daten über die beiden Städte, machte mehrere Fotos, um die verschiedenen Texturen und Farben einzufangen, schrieb in mein Notizbuch die verschiedenen Gerüche, die ich roch, und nahm alle Geräusche, die ich hörte, mit meinem Mobiltelefon auf. Nachdem ich alle Informationen gesammelt hatte, beschloss ich, eine Umfrage zu erstellen und einen QR-Code zu kreieren, den ich auf Flugblätter druckte und in den Städten verteilte.

*During the winter semester, I collected data on the two different cities. I took multiple photos to capture the different textures and colors. I wrote in my notebook the different scents I smelled and recorded all the sounds I heard with my cell phone. I received immediate feedback thanks to the publication of what I had recorded on the SoundCloud website. Once all the information was collected, I decided to create a survey and create a QR code which I printed on flyers and then distributed around the cities.*

84



Frankfurt am Main



Offenbach am Main

HÖREN *HEARING*

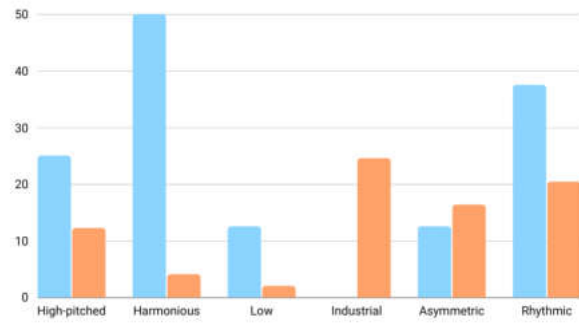

SCHMECKEN *TASTE*

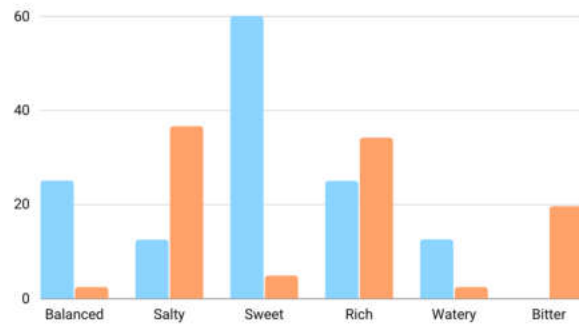

TEXTUR *TEXTURE*

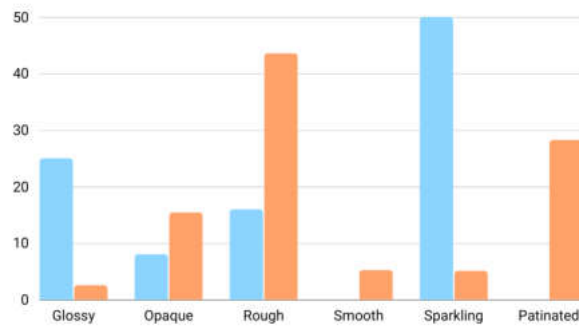

GERUCH *SMELL*

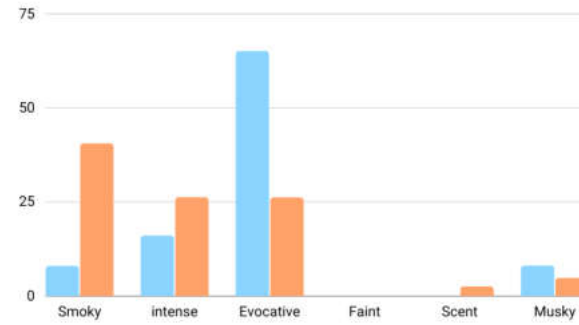

ANSICHT *SIGHT*

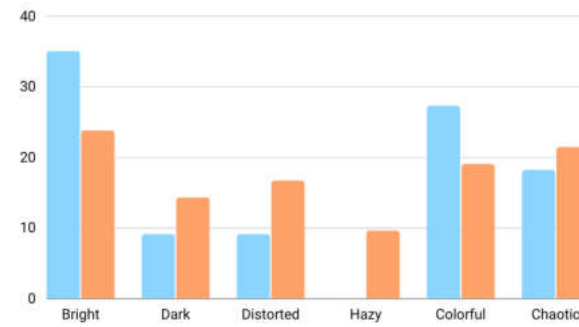

Frankfurt am Main



Offenbach am Main



# Moodboard

## *Moodboard*

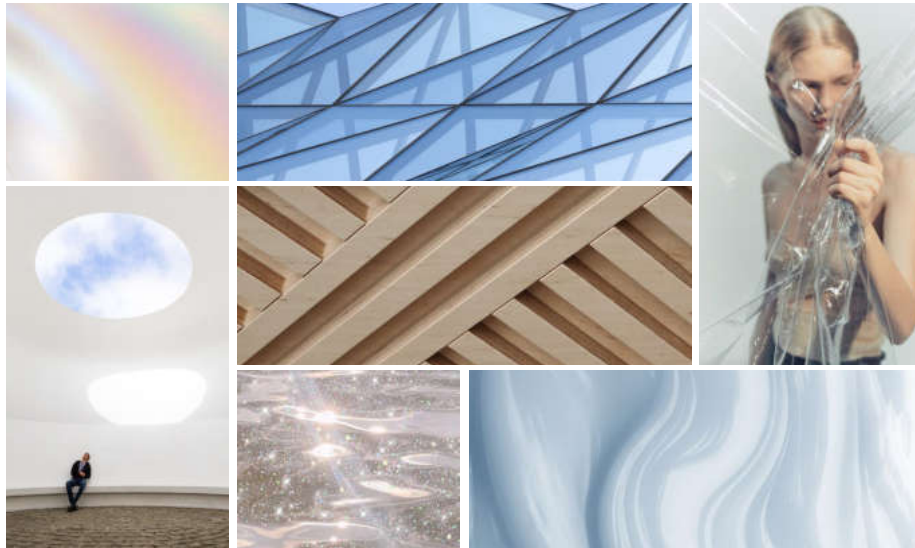

Frankfurt am Main

AUSGEWOGEN  
HARMONISCH  
ZUKUNFT  
GLÄNZEND  
SPITZEND  
HELL  
SÜSS  
GLATT  
ANREGEND  
SÜSS

*BALANCED  
HARMONIOUS  
FUTURE  
GLOSSY  
SPARKLING  
BRIGHT  
SWEET  
SMOOTH  
EVOCATIVE  
SWEET*

86

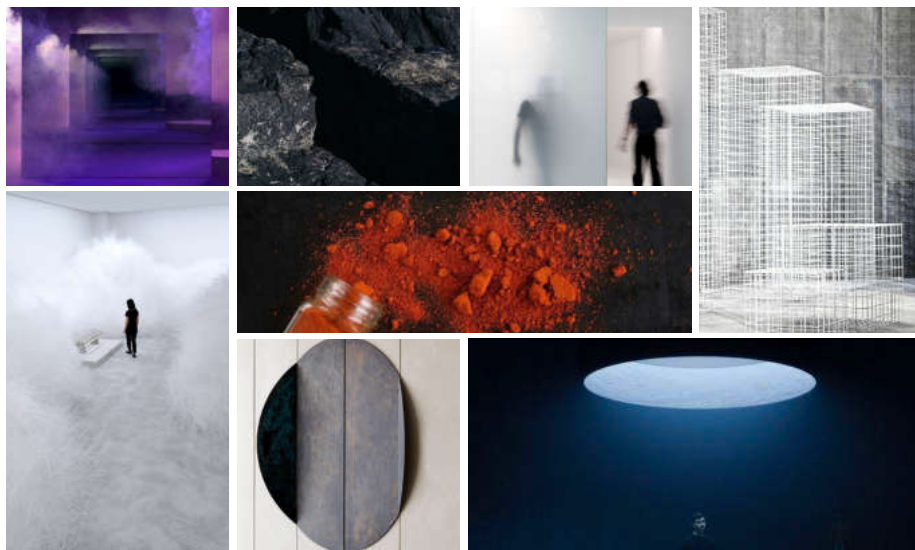

Offenbach am Main

RAUCHIG  
INDUSTRIELL  
TRADITION  
GEWÜRZE  
RAUH  
CHAOTISCH  
HELL  
RHYTHMISCH  
SALZIG  
MULTIKULTURELL

*SMOKY  
INDUSTRIAL  
TRADITION  
SPICES  
ROUGH  
CHAOTIC  
BRIGHT  
RHYTHMIC  
SALTY  
MULTICULTURAL*

# Materialien

## Materials

1. Acrylglas GS fuchsia
2. Verbundplatte, verspiegelt
3. EVA-Gittermatte, transparent
4. Fasergewebe, anthrazit, getönt
5. Acrylglas GS weiß
6. Acrylglas olographisch
7. Weich-PVC kinetische 3D-Folie, Wabenstruktur
8. Aluminium-Grobkornplatten
9. Acrylglas GS farbig

1. *acrylic glass GS fuchsia*
2. *composite board, mirrored*
3. *EVA lattice mat, transparent*
4. *fibre fabric, anthracite, tinged*
5. *acrylic glass GS white*
6. *acrylic glass olographic*
7. *Soft-PVC kinetic 3D-film, honeycomb*
8. *aluminium coarse grit sheets*
9. *acrylic glass GS coloured*



Materials - Frankfurt am Main

1. Polypropylen Stegplatte
2. Vollgummi-Feinrillenmatte
3. Stahldrahtgitterrost, punktgeschweißt
4. Mikro-Wellpappe
5. Mikro-Wellblech
6. Acrylglas GS farbig
7. Polystyrolspiegel, farbig, glatt
8. Hart-PVC, transparent, antireflex

1. *Polypropylene multi-wall sheet*
2. *Solid rubber fine-grooved mat*
3. *Steel wire grating, spot-welded*
4. *Micro-corrugated board*
5. *Micro-corrugated sheet*
6. *acrylic glass GS coloured*
7. *Polystyrene mirror, coloured, smooth*
8. *Rigid-PVC, transparent, antireflex*



Materials - Offenbach am Main

# Konstruktion Construction

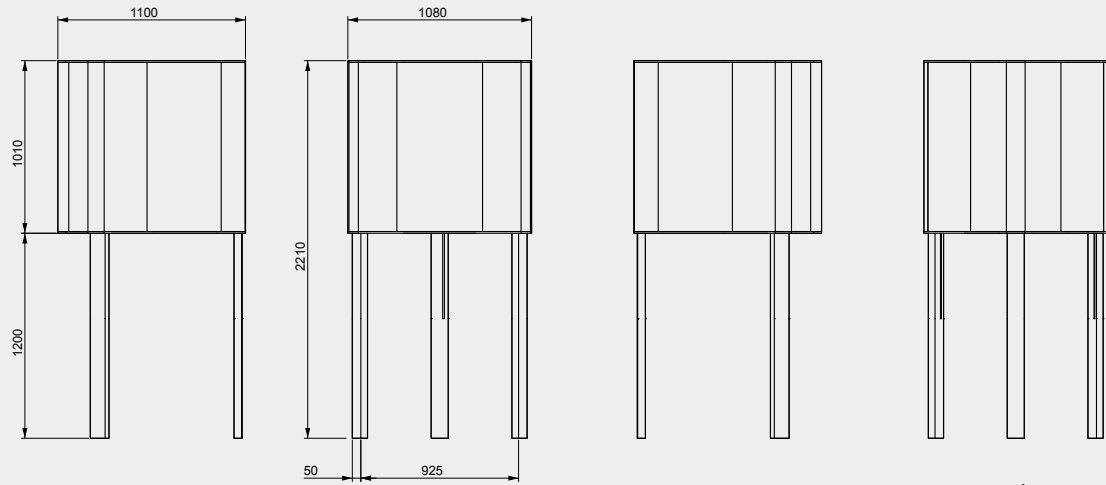
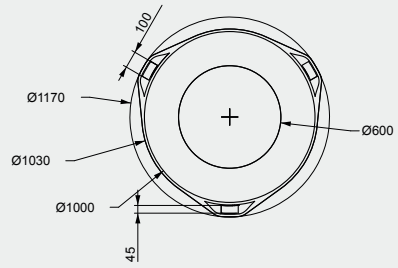

Unit mm

## SECTION A - A'

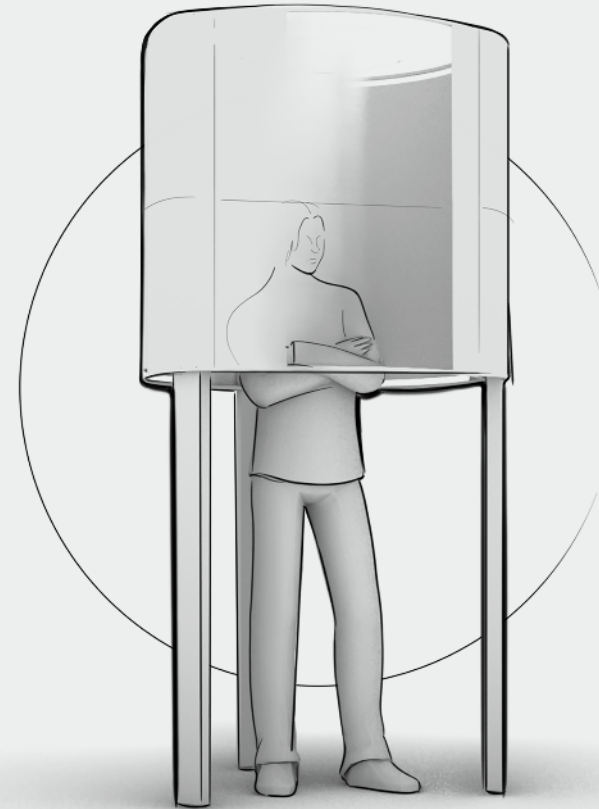
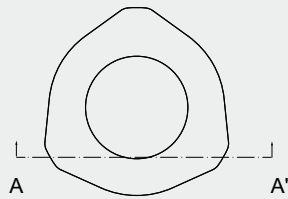
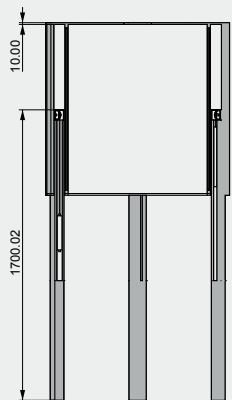



# Mechanismus

## Mechanism

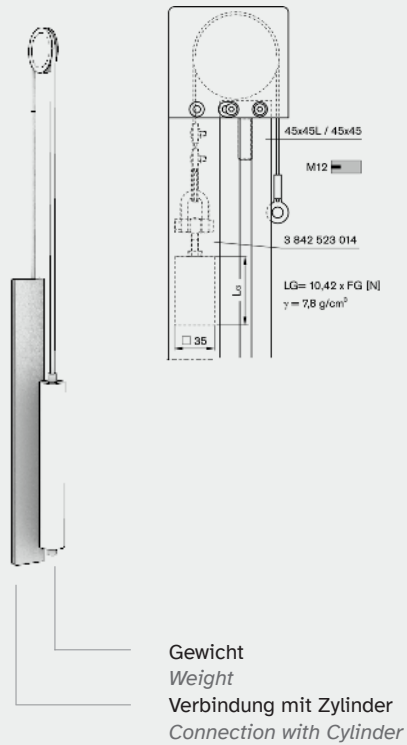

Die Abmessungen und die Art des Mechanismus ermöglichen es, möglichst viele Personen in die Kapsel und damit in das sensorische Erlebnis einzubeziehen.

*The dimensions and type of mechanism make it possible to include as many people as possible in the capsule and thus in the sensory experience.*

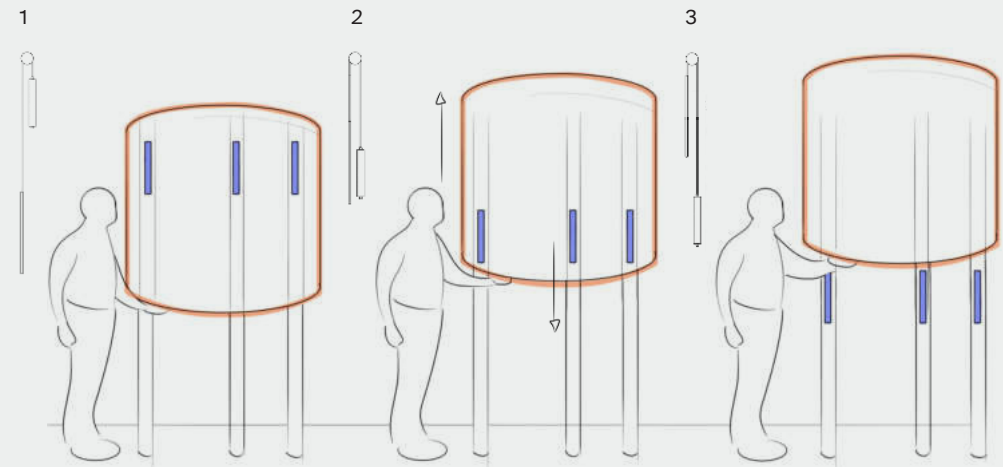

Unit mm

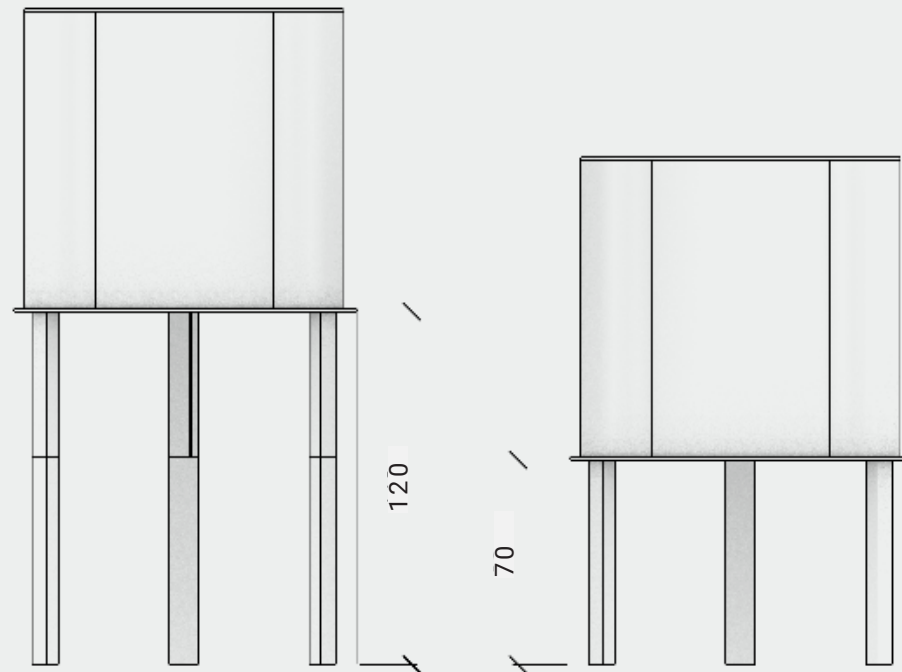

# Komponenten

1 Bodenbefestigungsplatte  
*Ground fixing plate*

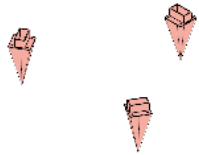

2 Stahlmasten  
*Steel poles*

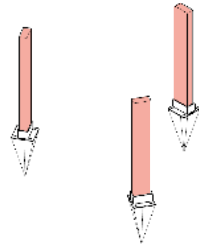

3 Gegengewicht mit Kette  
*Counterweight with chain*

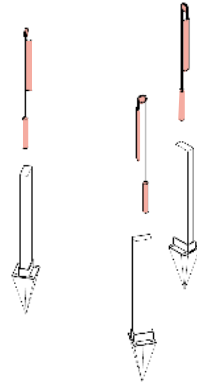

4 Stahlstäbe Teil II  
*Steel poles part II*

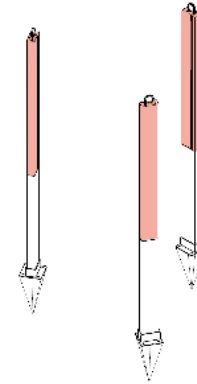

5 Stahlstangenkappe  
*Steel poles cap*

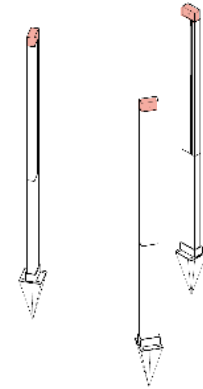

90

6 Stahl Unterteil  
*Steel bottom part*

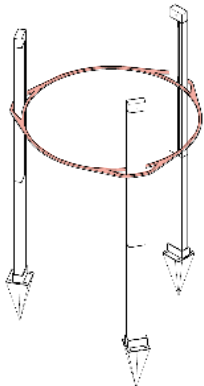

7 Schließmechanismus  
*Closing mechanism*

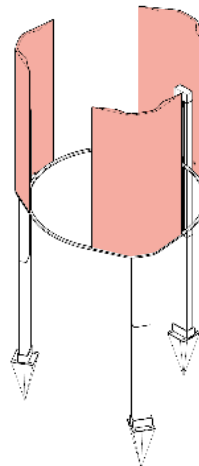

8 Materialplatten  
*Material panels*

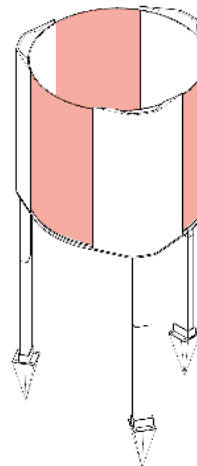

9 Transparente Außenplatten  
*Transparent exterior panels*

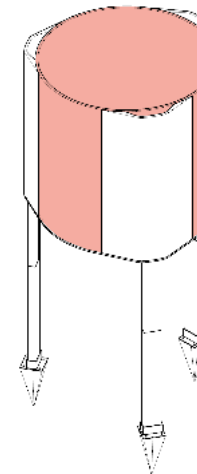

10 Stahl Oberteil  
*Steel top part*

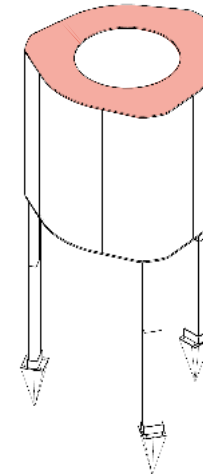



EVA-Gittermatte, transparent  
*EVA lattice mat, transparent*

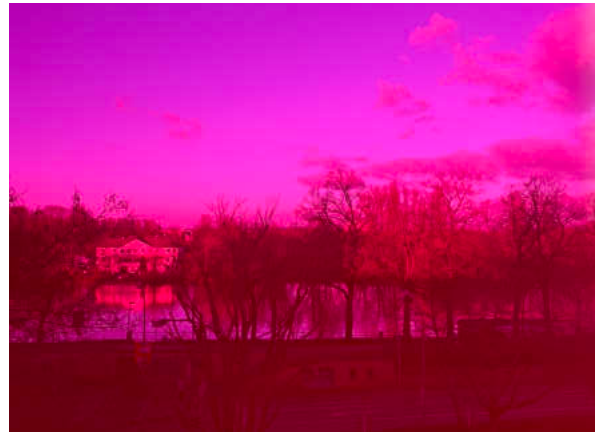

Acrylglas GS Farbe: fuchsia  
*Acrylic glass GS Color: fuchsia*

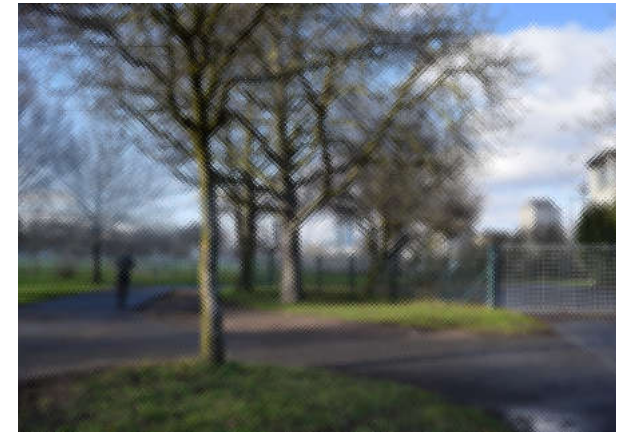

EVA-Gittermatte, transparent  
*EVA lattice mat, transparent*

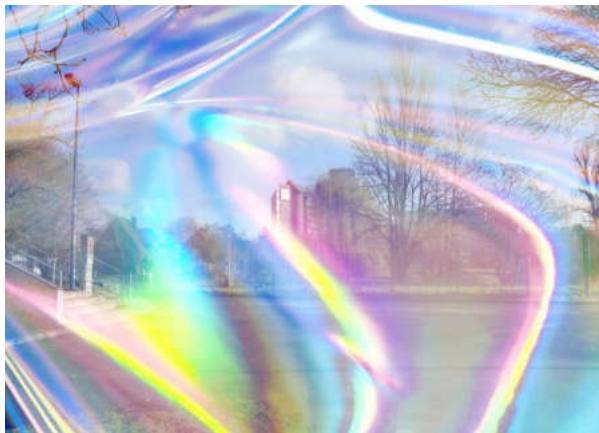

Acrylglas holographisch  
*Acrylic glass holographic*



Gitterrost aus Stahldraht, punktgeschweißt  
*Steel wire grating, spot-welded*

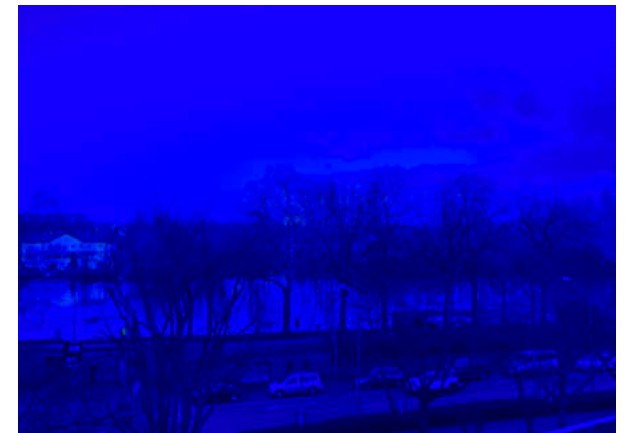

Acrylglas GS farbig: blau violett  
*Acrylic glass GS coloured: blue violett*

# Positionierung

## Positioning

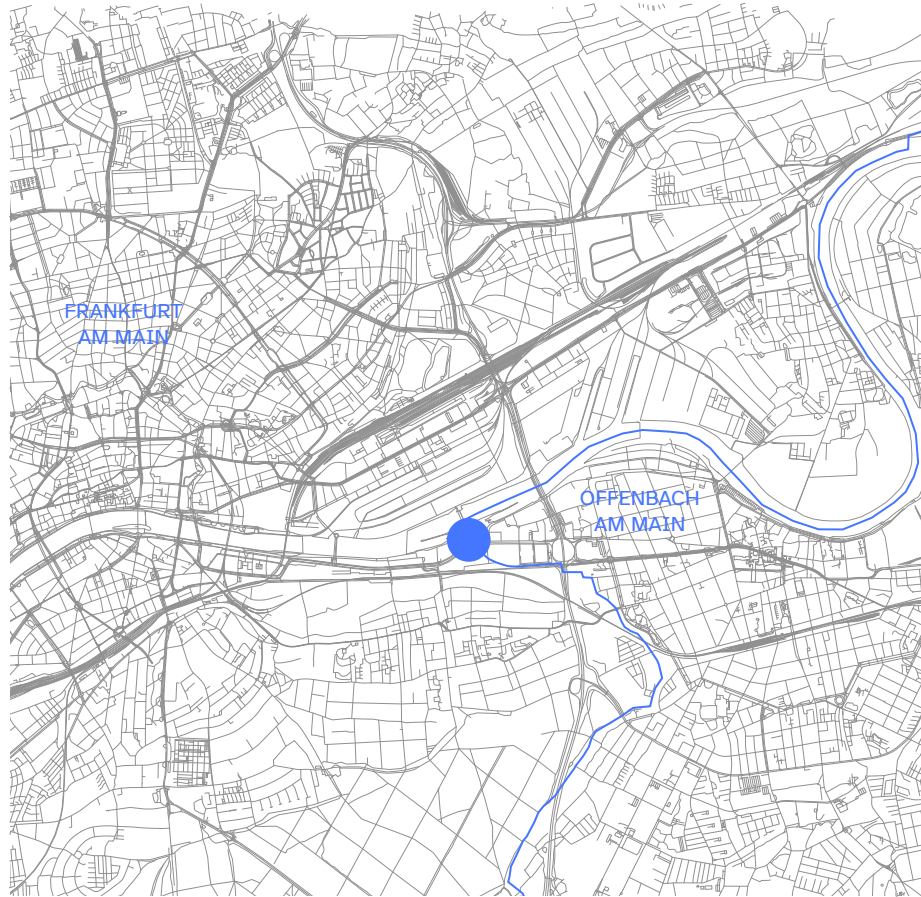

92

Der für die Visualisierung des Konzepts gewählte Standort befindet sich genau zwischen Frankfurt am Main und Offenbach am Main. Die Installation ist durch mehrere Elemente gekennzeichnet. Diese Elemente können in unmittelbarer Nähe zueinander oder an verschiedenen Orten in den Städten platziert werden.

*The location chosen for the visualization of the concept is located exactly between Frankfurt am Main and Offenbach am Main. The installation is characterized by several elements. These elements can be arranged close to each other or be placed in different location around the cities.*

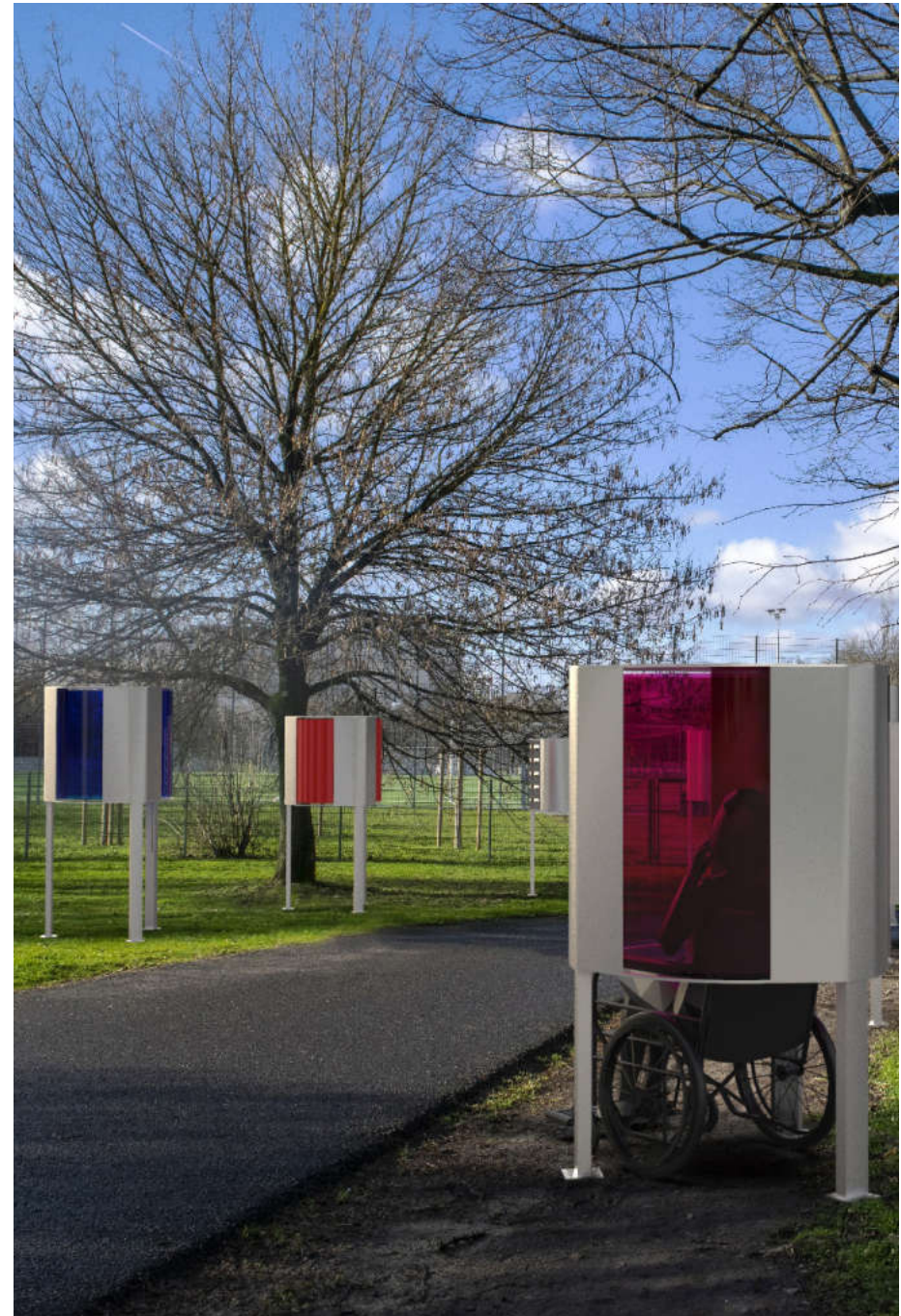



Schleuse, Offenbach am Main



# NO MORE Black Box Theater

## Yujin Park

Welche Rolle würde das Theater bei Naturkatastrophen spielen? Wie oft müsste das Theater im Falle einer Naturkatastrophe gerettet werden? Könnte das heutige Theater überleben, wenn das Klima und die Lebensbedingungen für die Menschen extrem wären?

Das Theater ist ein Höhepunkt der europäischen Kultur, die der Mensch geschaffen hat. Das ganze Klima, das Wetter, die Natur, die Lebewesen wurden im Theater eingeschränkt. Ein Theater ist immer nur mit Objekten gefüllt, die von Menschen geschaffen wurden, und vor allem durften nur Menschen das Theater betreten. Deswegen ist das Theater eigentlich schicksalhaft vom Menschen abhängig. Wenn zum Beispiel hier in Frankfurt aufgrund des Klimas bis zu 50 Meter Schnee fallen würde, müsste das Theater warten, bis es von den Menschen gerettet wird. Wenn solche Situationen immer wieder auftreten würden, wie oft müssten wir dann das Theater retten?

Die Schritte, die der Mensch gemacht hat, haben die Erde und die Natur zerstört, und die Natur wird nun die menschliche Kultur gewaltig verändern. So wie der Mensch in Zukunft Maßnahmen gegen den Klimawandel ergreifen muss, so muss auch das von Menschen geschaffene Theater Wege finden, um zu überleben, ohne der Erde zu schaden. Und in dieser Umgebung möchte ich ein Theater vorstellen, das aus der klassischen Black Box ausbrechen und mit der Natur interagieren kann, so dass das Theater sich selbst in einem natürlichen Notfall überleben kann.

*What role would theatre play in natural disasters? How often would theatre need to be rescued in the event of a natural disaster? Could today's theatre survive if the climate and living conditions for people were extreme?*

*Theatre is a culmination of European culture created by man. The whole climate, the weather, nature, living beings were restricted in the theatre. A theatre is only ever filled with objects created by humans, and above all, only humans were allowed to enter the theatre. That's why theatre is actually fatefully dependent on people. For example, if up to 50 metres of snow were to fall here in Frankfurt due to the climate, the theatre would have to wait for people to rescue it. If such situations were to occur again and again, how often would we have to save the theatre?*

*The steps man has taken have destroyed the earth and nature, and nature will now change human culture tremendously. Just as man will have to take measures against climate change in the future, man-made theatre will have to find ways to survive without harming the earth. And in this environment, I would like to present a theatre that can break out of the classical black box and interact with nature, so that theatre can survive itself in a natural emergency.*

## Mousonturm: ein heißes Theater *Mousonturm: a hot theater*

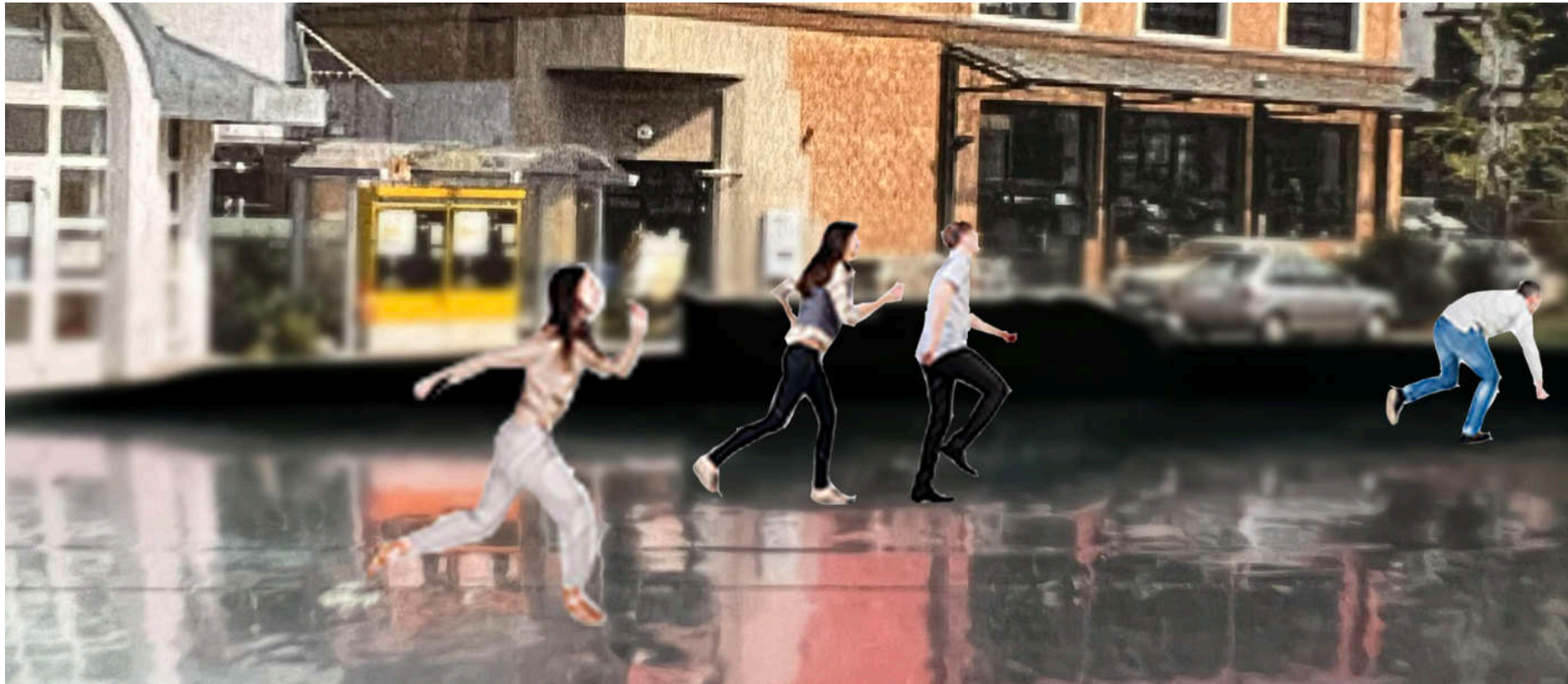

Sonnenlicht : ein Theater in Eile  
*Sunlight: a theater in a hurry*

In der Regel gehen wir spät abends ins Theater. Das bedeutet, dass wir zusätzliche elektronische Energie benötigen. Wir sollten einen Grund finden, um mittags ins Theater zu gehen. Wie wäre es, wenn man auf der Straße neben dem Gebäude Alufolie ausbreitet. Und sobald die Folie im Sommer heiß wird, versucht man so schnell wie möglich darüber zu laufen. Vielleicht ist es auch ein Spiel oder eine Aufführung. Unbeabsichtigt nehmen die Besucher\*innen am Theater teil, nur durch die Alufolie. Die unvorhersehbaren Zuckungen oder Bewegungen des menschlichen Körpers sind dabei auch ein Element, das beobachtet werden kann. Auf diese Weise werden

die Darsteller\*innen und das Publikum in eine grenzenlose Beziehung gebracht. Dieses Theater ist kein Ort, der nur von professionell ausgebildeten Schauspieler\*innen bespielt werden kann. Vielleicht können wir hier auch Eier und Gemüse grillen.

*We usually go to the theatre late at night. This means that we need extra electronic energy. We should find a reason to go to the theatre at noon. How about spreading aluminium foil on the street next to the building. And as soon as the foil gets hot in the summer, you try to run over it as fast as possible. Maybe it's*

*also a play or a performance. Unintentionally, the visitors take part in the theatre, just through the tin foil. The unpredictable twitches or movements of the human body are also an element that can be observed. In this way, the performers and the audience are brought into a boundless relationship. This theatre is not a place that can only be performed by professionally trained actors. Maybe we can also grill eggs and vegetables here.*



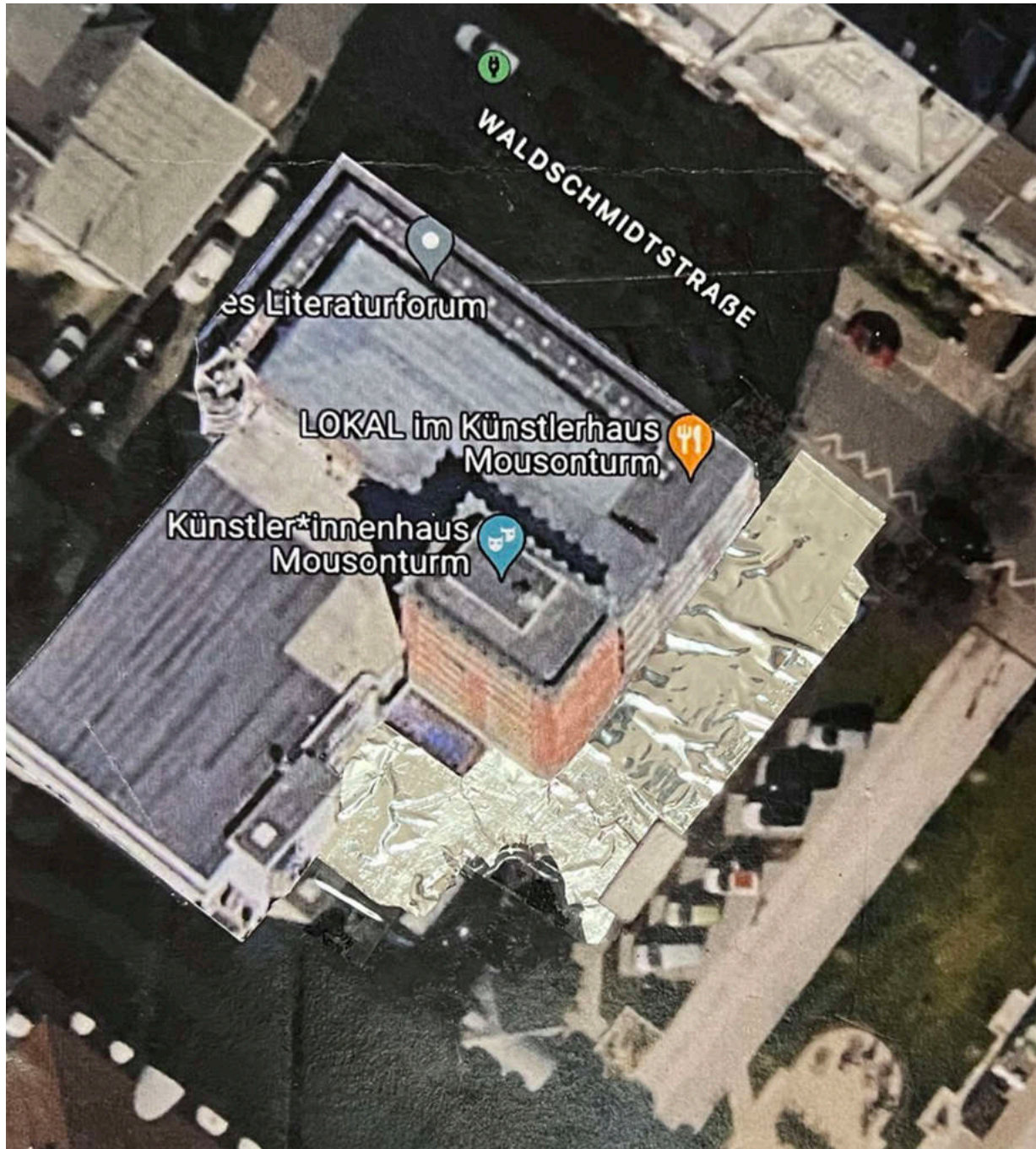

Material : Aluminiumfolie  
insgesamte Größe: ca. 573.15 m<sup>2</sup>  
Länge: ca. 40.5m  
Breite: ca. 22m

*Material: Aluminium foil  
Total size: 573.15 m<sup>2</sup>  
Length approx. 40.5m  
Width approx. 22m*

## Hafen 2: ein Theater mit natürlichem Scheinwerfer *Hafen 2: a theatre with natural spotlights*

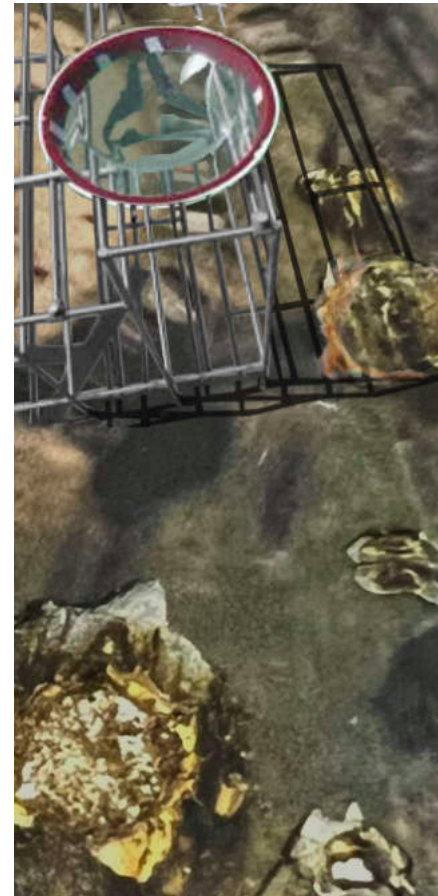
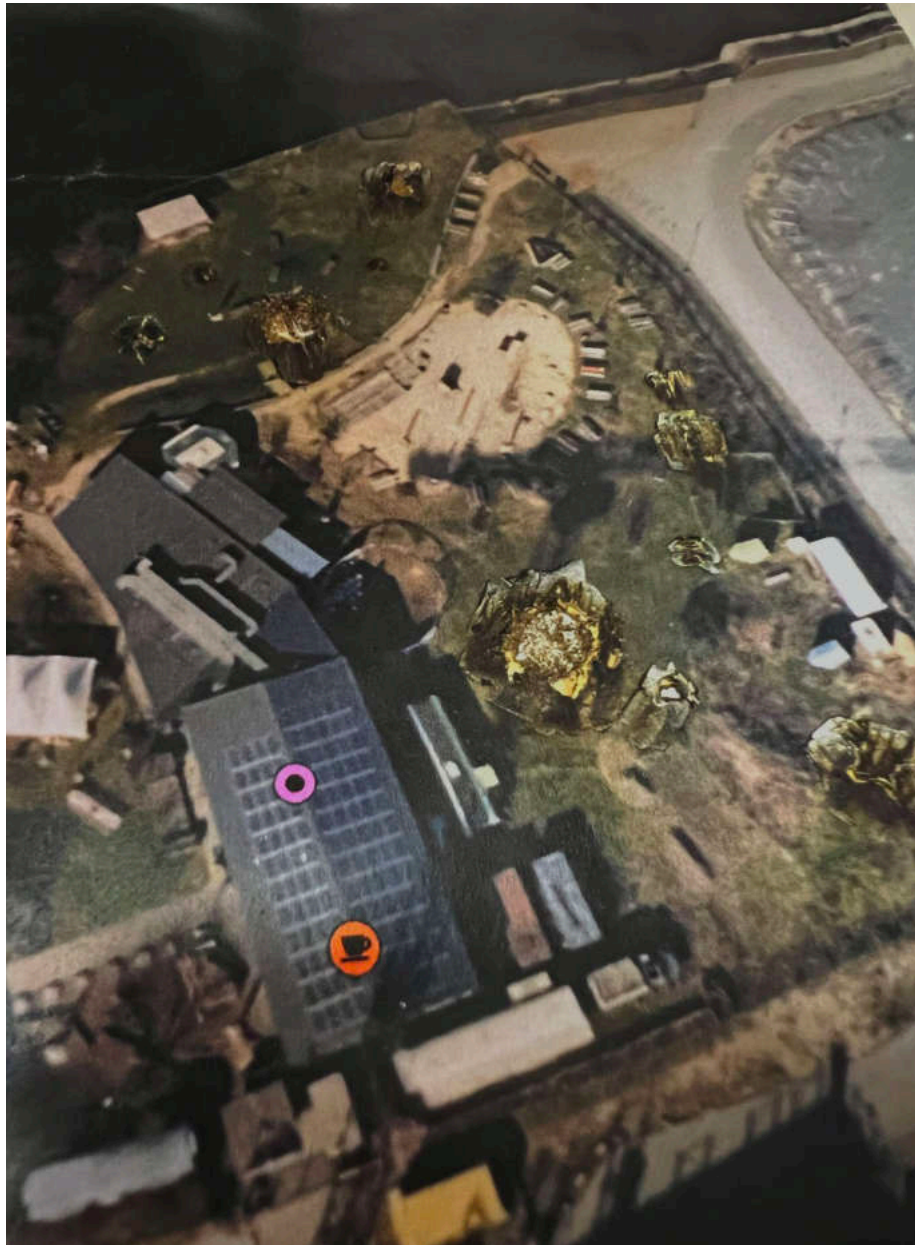

die Bühne, ohne elektrische  
Mechanismen  
*the stage, without electrical  
mechanisms*

Können wir ohne elektronische Scheinwerfer auftreten, wie sie normalerweise im Theater verwendet werden? Vielleicht können wir mit natürlichem Sonnenlicht nachhaltige Scheinwerfer bauen? Um einen Scheinwerfer in der Natur zu finden, benötigt man eine Konvexlinse, um das Licht zu sammeln. Hier gibt es Bedingungen für die Nutzung.

1. Die Nutzungsdauer des Theaters ist festgelegt.
2. Die Darsteller\*innen dürfen nicht länger als eine bestimmte Zeit unter dem gesammelten Licht stehen.
3. Außerhalb der Aufführungen muss die Konvex-Linse abgedeckt bleiben.

Achtung! Das Gras kann durch die Konvexlinse verbrannt werden. Das ist abhängig von der Sonnenintensität.

*Can we perform without electronic spotlights like those normally used in theatre? Maybe we can make sustainable spotlights with natural sunlight? To find a spotlight in nature, you need a convex lens to collect the light. There are conditions of use here.*

1. *The theatre's period of use is fixed*
2. *Performers are not allowed to stand under the collected light for more than a certain amount of time.*
3. *Outside of performances, the convex lens must remain covered.*

*Caution. The grass can be burnt by the convex lens. This depends on the intensity of the sun.*



# Schauspiel Frankfurt: ein anonymes Theater

## *Schauspiel Frankfurt: a anonymous theatre*

Zurück zur Wurzel  
*Back to the roots*

In Peru, zwischen Cuzco und Machu Picchu, gab es eine Bühnenform, die durch Ausgrabungen entstand. Die heutigen Schauspielhäuser, Opernhäuser und freien Theater sind vom Boden bis in den Himmel gebaut. Der Entwurf für das neue Theater am Willy-Brandt-Platz sieht vor, dass die Bühne durch Ausgrabungen entsteht. Auch die Bühne wird in den Boden gegraben. Die ausgehobene Erde wird zum Schauspiel Frankfurt transportiert und vor dem Haupteingang aufgeschüttet. Wenn die Zuschauer ins Theater wollen, müssen sie über die Erde klettern. Während wir die neue Bühne im Willy-Brandt-Park haben, wird gleichzeitig das Schauspielgebäude von der Natur verschmutzt.

100

*In Peru, between Cuzco and Machu Picchu, there was a stage form that was created by excavations. Today's theatres, opera houses and independent theatres are built from the ground up to the sky. The design for the new theatre at Willy-Brandt-Platz proposes that the stage is created by excavation. The stage will also be dug into the ground. The excavated earth will be transported to Schauspiel Frankfurt and piled up in front of the main entrance. If the audience wants to enter the theatre, they have to climb over the earth. While we have the new stage in Willy Brandt Park, at the same time the Schauspiel building is being polluted by nature.*

Abmessungen:  
rechts: 49m x 30m, 20m tief  
links: 32m x 21m, 10m tief

*Dimensions:*  
*Right: 49m x 30m, 20m deep*  
*Left: 32m x 21m, 10m deep*

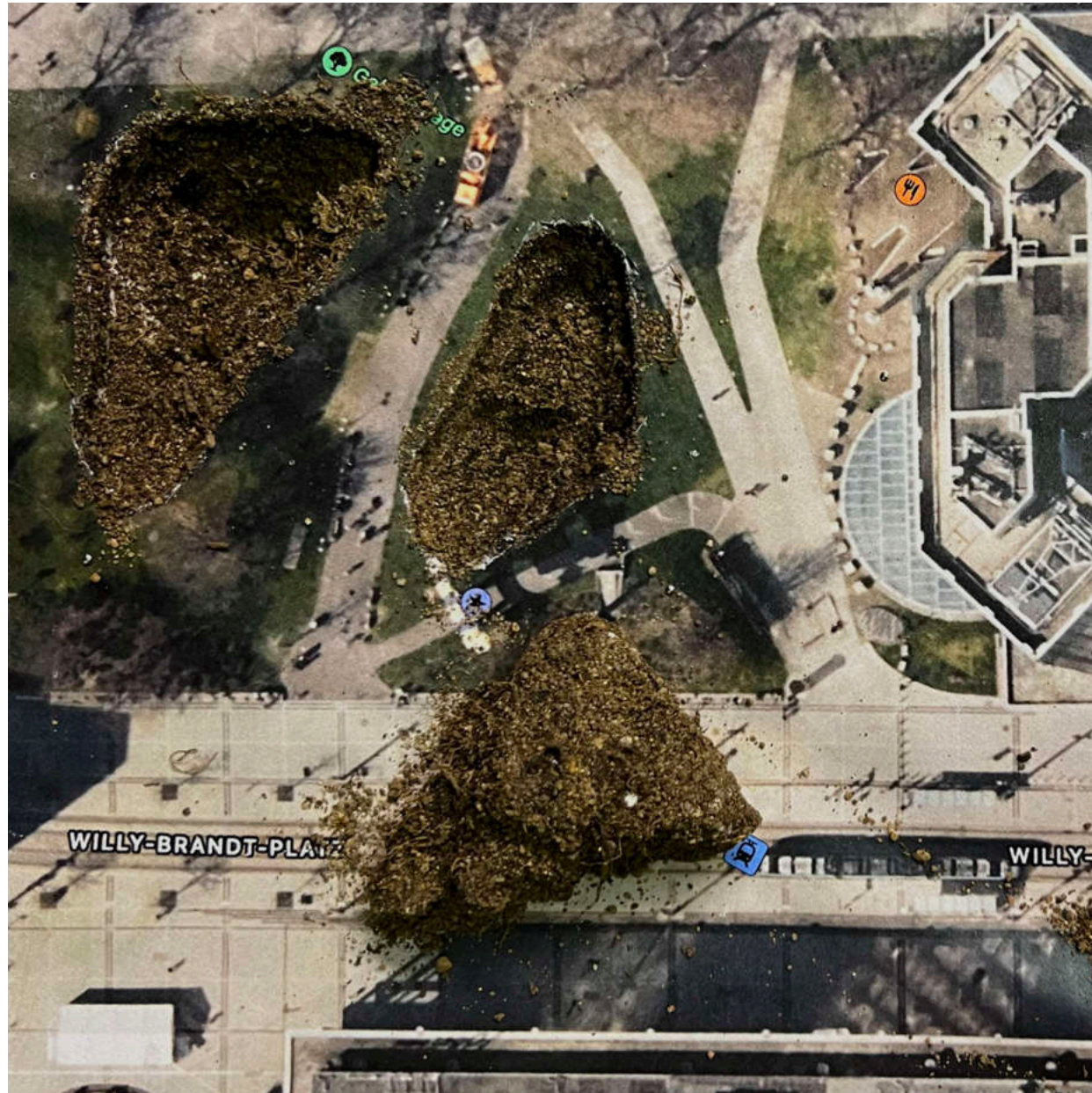

# Bockenheimer Depot: ein eingesperrtes Theater

## *Bockenheim Depot: a caged theatre*

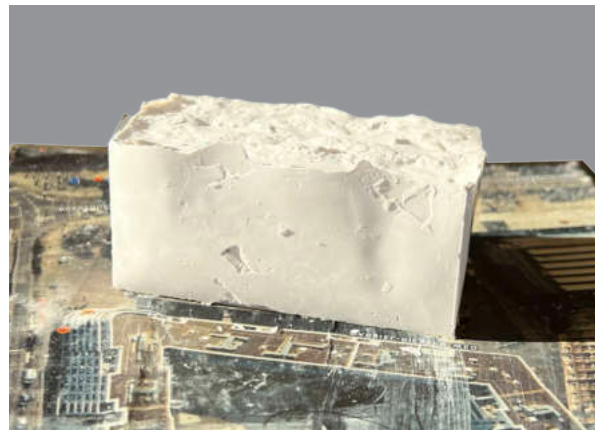

Das in Gips eingesperrte Theater  
*The theatre locked in plaster*

Es kann nicht einfach gebaut werden, nur weil die Leute es so wollen. Es muss auf jeden Fall regnen. Es ist wie in der Landwirtschaft, man braucht ein bisschen Glück. Die Oberseite ist eine Bühne und die Wände sind für die Projektion von Bildern und Filmen geeignet.

*It can't just be built because people want it that way. It definitely has to rain. It's like farming, you need a bit of luck. The top is a stage and the walls are suitable for projecting pictures and films.*

Abmessungen: bisschen größer als Bockenheimer Depot  
*Dimensions: a bit bigger than Bockenheimer Depot*

# Museum für angewandte Kunst: ein überlebendes Theater

## *Museum of applied arts: a surviving theatre*

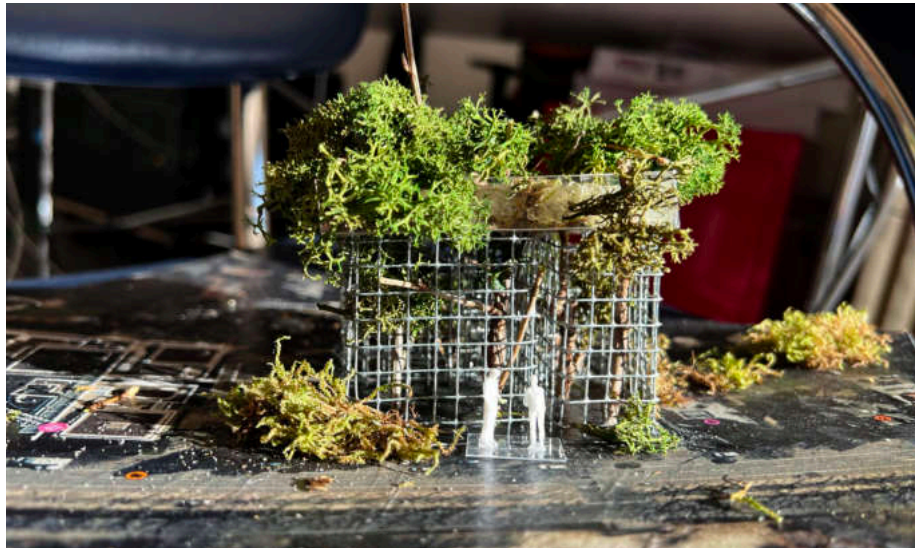

102

Der Grundgedanke einer Anthropologie des Klimas ist die Vorstellung, dass der Mensch, sein Körper wie auch seine Kultur, im Wesentlichen durch das Klima geschaffen werden. Das Wetter von heute und morgen entzieht sich völlig ihren Berechnungen und zählt daher nicht.  
*(Eva Horn : Das Wetter von Übermorgen. Kapitel3 :Imaginäre Geschichte der Klimakatastrophe)*

Nach der Überschwemmung ist das Lebensumfeld völlig verändert. Vor allem die vielen elektronischen Geräte in den Theatern haben uns viele interessante visuelle Genüsse beschert, doch sie sind nutzlos, wenn sie nass sind. Nach der Wasserflut gibt es keinen festen Boden mehr, auf dem wir stehen. Wir müssen auf dem Wasser überleben. Wir können die Wurzel des Baumes nicht mehr sehen, weil unsere Perspektive bereits höher geworden ist. Wer will in dieser Notsituation, in der wir uns mit neuen Lebensstilen auseinandersetzen müssen, noch ins Theater gehen? Um sich auf diese Situation vorzubereiten, wurde dieses überlebende Theater gebaut.

*The basic idea of an anthropology of climate is the notion that man, his body as well as his culture, are essentially created by the climate. The weather of today and tomorrow completely defies their calculations and therefore does not count.  
 (Eva Horn : The Weather of the Day After Tomorrow. Chapter3 : Imaginary History of the Climate Catastrophe)*

*After the flood, the living environment is completely changed. Especially the many electronic devices in the theatres have given us many interesting visual pleasures, but they are useless when they are wet. After the water flood, there is no more solid ground on which we stand. We have to survive on the water. We can no longer see the root of the tree because our perspective has already become higher. Who still wants to go to the theatre in this emergency situation where we have to deal with new lifestyles? To prepare for this situation, this surviving theatre was built.*

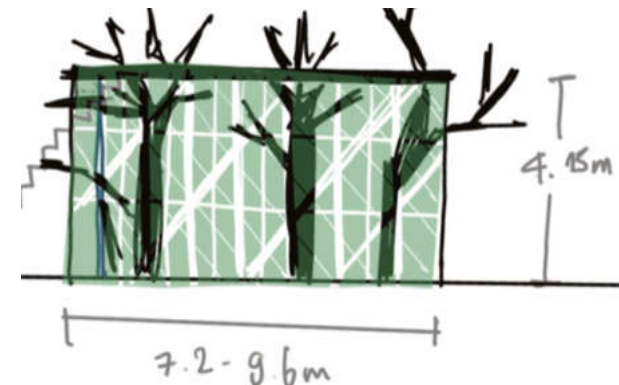

NO MORE Black Box Theater

Yujin Park



MEZELERSTRAÙE

15

14

43

103

Museumpark

Museum Angewandte Kunst

Museumpark





# Theatrical Urban Space

## Anna Sivaglieri

Der theatralische Raum ist ein Raum des Austauschs und der Interaktion, der von der ältesten Idee des Theaters ausgeht: Theater für Orte und für Menschen, und der darauf abzielt, diesen Geist außerhalb der Festivalräume wiederzubeleben, indem er jungen Künstlern und Straßenkünstlern die Möglichkeit gibt, ein Publikum zu finden und am Geist des Festivals teilzunehmen.

Der Teppich zwingt uns, auf unkonventionelle Weise zu interagieren, d.h. uns hinzulegen oder auf den Boden zu setzen, und er ist ein Raum, der auch Teil der Werbung für das Festival werden kann, weil er außerhalb der ausgewählten Veranstaltungsorte liegt und etwas Einzigartiges und nicht Normales ist. Ich kann mir vorstellen, dass er die Aufmerksamkeit zufälliger Leute auf sich zieht, die einfach nur Zeit auf ihm verbringen, ein Bier genießen oder einen schönen sonnigen Tag verbringen wollen.

*The theatrical urban space is a space of exchange and interaction that comes from the oldest idea of theatre: theatre for places and for people, and which aims to revive this spirit outside the festival spaces by giving young artists and street performers the opportunity to find an audience and participate in the spirit of the festival.*

*It is, in other words, a space where interaction becomes something unique and special. The carpet forces us to interact in an unconventional way, i.e. to lie down or sit on the floor. Moreover, it is a space that can also become part of the promotion of the festival because it is outside the selected venues and is something unique and not normal. I can imagine it attracting the attention of random people who might just be interested in spending time on it, enjoying a beer or just having a nice sunny day.*

# Muster- und Farbgestaltung

## *Pattern- and Colordesign*



Die violette Farbe stammt aus dem Logo und der Werbung des Festivals und ist eine logische Wahl, wenn man den von den Teppichen geschaffenen Raum mit dem gesamten Festival in Verbindung bringen will, da sie an die Farbe erinnert, mit der am häufigsten für das Festival geworben wird.

*The purple colour comes from the festival's logo and advertising, and is a logical choice if you want to associate the space created by the carpets with the festival as a whole, since it recalls the colour most often used to advertise it.*



Das rote Farbschema verweist auf den gängigen Stereotyp, den wir alle vom Theater haben, den Samtvorhang. Zusätzlich erinnert es auch an das Konzept des roten Teppichs und daran, dass man sich außerhalb der Orte bewegt, an denen das Festival stattfindet.

*The red colour scheme refers to the common stereotype we all have of theatre, the velvet curtain. In addition, it also reminds us of the red carpet concept and of moving outside the places where the festival takes place.*

106

Das Muster ist einfach und soll ein Anreiz sein, Menschen zu verbinden. Es ist immer das Gleiche, sich wiederholend, und doch kann es unendliche Kompositionen schaffen. Es erinnert den Betrachter an das Thema der Verbindung, und jede einzelne Linie kann mit einer anderen verbunden werden. Die Menschen sind eingeladen, ihr eigenes Stück Teppich zu nehmen und es mit dem einer anderen Person zu verbinden, die ein Fremder oder ein Freund sein kann, aber zusammen schaffen sie ihr eigenes Muster.

*The pattern is simple and intended to be an pretext for connecting people. It is always the same, repetitive, and yet it can create infinite compositions. It reminds the viewer of the theme of connection, and each individual line can be joined to another. People are invited to take their own piece of carpet and join it to another person's, who may be a stranger or a friend, but together they create their own pattern.*





Rathaus Offenbach

Theatrical Urban Space möchte auch ein Raum sein, in dem man sich ausruhen, die Freizeit genießen und auf neue Weise mit Fremden und Freunden interagieren kann. Der Raum wird in diesem Fall durch ein auf den Boden gezeichnetes Raster begrenzt und kann sich an jeden Kontext anpassen, daher hat er keine Standardgrößen oder -formen, sondern passt sich dem verfügbaren Raum und damit dem Ort an. Das Raster leitet den Besucher an, sein eigenes Teppichstück darin zu platzieren, und lädt ihn dann ein, die Stücke miteinander zu verbinden. Das Raster könnte mit einer speziellen Kreide hergestellt werden, die leicht abwaschbar und gleichzeitig widerstandsfähig ist.

*Theatrical Urban Space, also wants to be a space where you can rest, enjoy free time and interact in new ways with strangers and friends, the space in this case is delimited by a grid drawn on the ground and can adapt to any context, therefore it does not have standard sizes or shapes but adapts to the space available, therefore to the location. The grid thus guides the user to place their own piece of carpet within it and then invites them to connect the pieces, the grid thus also creates order. The grid could be made with a special chalk that would be easily washable but at the same time resistant.*

# Teppichhalter *Carpet holder*



108

Hinsichtlich der Positionierung und Aufbewahrung dieser Teppiche wird ein einfacher Kleiderbügel vorgeschlagen. Darin sind die Teppiche zwar dem Regen und der Witterung ausgeliefert, lassen sich aber gleichzeitig leichter stapeln und trocknen.

*With regard to the positioning and containment of these carpets, the proposal has turned to a simple hanger, in which the carpets are exposed to rain and time, but at the same time easier to stack, easy to use, but also easy to manage in terms of the carpet drying phase.*



Caption





Oper Frankfurt

TTU

CAZCON

Adina







## **Impressum**

### **Herausgeber**

Hochschule für Gestaltung  
Offenbach am Main

Fachbereich Design  
Urban Design

Schlossstraße 31  
63065 Offenbach am Main  
[www.hfg-offenbach.de](http://www.hfg-offenbach.de)

### **Betreuung**

Prof. Dr. Kai Vöckler  
[voeckler@hfg-offenbach.de](mailto:voeckler@hfg-offenbach.de)  
Dipl.-Des. Annika Storch  
[storch@hfg-offenbach.de](mailto:storch@hfg-offenbach.de)

### **Recherche und Entwürfe**

Felix Adam, Afonso Santos, Ai Vi Bui, Noa Haller, Yujin Park, Johann Rambow,  
Julia Schütze, Anna Sivaglieri, Emelie Trenkler, Marlon Wilde

### **Redaktion**

Annika Storch, Kai Vöckler

Alle Rechte für Bild und Text bei den Urheber:innen.  
2023

